

<p>БАШКОРТОСТАН РЕСПУБЛИКАҢЫ Дүртөйлө районы муниципаль районынын Такарлик ауыл советы ауыл биләмәһе хакимиәте Адрес: Иванай ауылы, Комсомол урамы,3 Тел., факс (34787) 3-62-16 takarlik36282@mail.ru</p>		<p>Администрация сельского поселения Такарликовский сельсовет муниципального района Дюртюлинский район Республики Башкортостан Адрес: с. Иванаево, ул. Комсомольская,3 Тел., факс (34787)3-62-16 takarlik36282@mail.ru</p>
--	---	--

КАРАР

« 18 » декабрь 2023 й.

12/8

ПОСТАНОВЛЕНИЕ

« 18 » декабря 2023 г.

Об утверждении Положения о порядке размещения нестационарных торговых объектов на территории сельского поселения Такарликовский сельсовет муниципального района Дюртюлинский район Республики Башкортостан

В целях создания условий для улучшения организации и качества обслуживания населения сельского поселения Такарликовский сельсовет муниципального района Дюртюлинский район Республики Башкортостан, в соответствии со статьями 39.33, 39.36 Земельного кодекса Российской Федерации, Федеральным законом от 28.12.2009 № 381-ФЗ «Об основах регулирования торговой деятельности в Российской Федерации», распоряжением Правительства Российской Федерации от 30.01.2021 № 208 «О рекомендациях органам исполнительной власти субъектов Российской Федерации и органам местного самоуправления по вопросу о новых возможностях для розничного сбыта товаров», постановлением Правительства Республики Башкортостан от 12.10.2021 № 511 «Об утверждении порядка разработки и утверждения органами местного самоуправления Республики Башкортостан схем размещения нестационарных торговых объектов», распоряжением Правительства Республики Башкортостан от 17 мая 2021 года №389-р, пунктом 2.4. Выписки из протокола от 07.11.2022 № 50 «Совещания с главами администраций муниципальных районов и городских округов Республики Башкортостан «О развитии малоформатной торговли и обеспечении торговым обслуживанием малочисленных и труднодоступных населенных пунктов», руководствуясь ч. 6 ст. 43 Федерального закона от 06.10.2003 № 131-ФЗ «Об общих принципах организации местного самоуправления в Российской Федерации»,

ПОСТАНОВЛЯЮ:

1. Утвердить положение о порядке размещения нестационарных торговых объектов (объектов по оказанию услуг) на территории сельского поселения Такарликовский сельсовет муниципального района Дюртюлинский район Республики Башкортостан в новой редакции согласно приложению № 1.
2. Утвердить порядок организации и проведения открытого конкурса на право заключения договора на размещение нестационарного торгового объекта (объекта по оказанию услуг) на территории сельского поселения Такарликовский сельсовет муниципального района Дюртюлинский район Республики Башкортостан в новой редакции согласно приложению № 2.

3. Утвердить порядок определения платы за место размещения нестационарного торгового объекта (объекта по оказанию услуг) на территории сельского поселения Такарликовский сельсовет муниципального района Дюртюлинский район Республики Башкортостан согласно приложению №3.

4. Утвердить типовую форму договора на размещение нестационарного торгового объекта (объекта по оказанию услуг) на территории сельского поселения Такарликовский сельсовет муниципального района Дюртюлинский район Республики Башкортостан согласно приложению № 4.

5. Утвердить состав комиссии по рассмотрению документов участников открытого конкурса по размещению нестационарных торговых объектов (объектов по оказанию услуг) на территории сельского поселения Такарликовский сельсовет муниципального района Дюртюлинский район Республики Башкортостан согласно приложению № 5.

6. Признать утратившими силу постановление главы администрации сельского поселения Такарликовский сельсовет муниципального района Дюртюлинский район Республики Башкортостан № 12/14 от 13 декабря 2022 года «Об утверждении Положения о порядке размещения нестационарных торговых объектов на территории сельского поселения Такарликовский сельсовет муниципального района Дюртюлинский район Республики Башкортостан в новой редакции».

6.1. Определить, что ранее заключенные договоры на размещение нестационарных торговых объектов (объектов по оказанию услуг) сохраняют свою силу до прекращения отношений между сторонами договора.

7. Управляющему делами администрации сельского поселения Такарликовский сельсовет опубликовать настоящее постановление на официальном сайте администрации сельского поселения Такарликовский сельсовет муниципального района Дюртюлинский район Республики Башкортостан с.Иванаево, ул.Комсомольская, 3, в информационно-телекоммуникационной сети «Интернет».

8. Контроль за исполнением настоящего постановления оставляю за собой.

Глава сельского поселения



Р.Р. Шакиров

**Положение о порядке размещения
нестационарных торговых объектов (объектов по оказанию услуг) на территории
сельского поселения Такарликовский сельсовет муниципального района
Дюртюлинский район Республики Башкортостан**

1. Общие положения

1.1. Настоящее Положение разработано в соответствии с законодательством Российской Федерации и Республики Башкортостан, действующими отраслевыми нормами и правилами, регламентирующими порядок организации торговли (оказания услуг) населению, в целях дальнейшего упорядочения размещения нестационарных торговых объектов на территории сельского поселения Такарликовский сельсовет муниципального района Дюртюлинский район Республики Башкортостан.

1.2. Настоящее Положение определяет порядок и основания для размещения нестационарных торговых объектов на землях ил земельных участках, находящихся в государственной собственности Республики Башкортостан или муниципальной собственности поселения, а также на землях или земельных участках, государственная собственность на которые не разграничена, без предоставления земельных участков и установления сервитутов на территории сельского поселения Такарликовский сельсовет муниципального района Дюртюлинский район Республики Башкортостан.

1.3. Размещение нестационарных торговых объектов осуществляется на основании результатов открытого конкурса на право заключения договора на размещение нестационарного торгового объекта, в соответствии с утвержденной Администрацией сельского поселения Такарликовский сельсовет муниципального района Дюртюлинский район Республики Башкортостан схемой размещения нестационарных торговых объектов (далее - Схема размещения).

1.4. Порядок размещения и использования нестационарных торговых объектов в стационарном торговом объекте, в здании, строении, сооружении или на земельном участке, находящихся в частной собственности, устанавливается собственником стационарного торгового объекта, здания, строения, сооружения или земельного участка с учётом требований, определённых законодательством.

1.5. Нестационарные торговые объекты не являются недвижимым имуществом, не подлежат кадастровому учёту в органе кадастрового учёта как объекты капитального строительства, права на них не подлежат регистрации в Едином государственном реестре недвижимости.

Земельные участки под нестационарные торговые объекты не подлежат формированию в установленном порядке и кадастровому учёту, при этом формирование и осуществление кадастрового учёта не является препятствием к использованию земельного участка для размещения (эксплуатации) нестационарного торгового объекта.

Почтовые адреса на нестационарные торговые объекты не присваиваются.

1.6. Действие настоящего Положения не распространяется на отношения, связанные с размещением нестационарных торговых объектов:

- 1) в пределах территорий розничных рынков;
- 2) при проведении ярмарок;

- 3) при проведении культурно-массовых, спортивно-зрелищных и иных массовых мероприятий;
- 4) в зданиях, строениях и сооружениях.

2. Основные понятия и их определения

2.1. В настоящем Положении применяются следующие основные понятия:

схема - документ, состоящий из текстовой (в виде таблицы) и графической частей, содержащий информацию об адресных ориентирах, виде, специализации нестационарного торгового объекта, периоде размещения нестационарного торгового объекта, форме собственности земельного участка, о возможности размещения нестационарного торгового объекта субъектами малого и среднего предпринимательства;

нестационарный торговый объект - торговый объект, представляющий собой временное сооружение или временную конструкцию, не связанные прочно с земельным участком, вне зависимости от присоединения или неприсоединения к сетям инженерно-технического обеспечения, в том числе передвижное сооружение;

специализация нестационарного торгового объекта - торговая деятельность, при которой 80 и более процентов всех предлагаемых к продаже товаров (услуг) от их общего количества составляют товары (услуги) одной группы, за исключением деятельности по реализации печатной продукции.

2.2. К нестационарным торговым объектам, включаемым в схему, относятся:

павильон - оборудованное строение, имеющее торговый зал и помещения для хранения товарного запаса, рассчитанное на одно или несколько рабочих мест;

киоск - оснащенное торговым оборудованием строение, не имеющее торгового зала и помещений для хранения товаров, рассчитанное на одно рабочее место продавца, на площади которого хранится товарный запас;

торговая галерея - выполненный в едином архитектурном решении нестационарный торговый объект, состоящий из нескольких, но не более 5 (в одном ряду), специализированных павильонов или киосков, симметрично расположенных друг напротив друга, при условии соблюдения беспрепятственного прохода для покупателей, объединенных под единой светопрозрачной кровлей;

пункт быстрого питания - павильон или киоск, специализирующийся на продаже изделий из полуфабрикатов высокой степени готовности в потребительской упаковке, обеспечивающей термическую обработку пищевого продукта;

торгово-остановочный комплекс - нестационарный торговый объект, размещенный на остановочных пунктах общественного пассажирского транспорта, состоящий из одного или двух павильонов или киосков, конструктивно объединенных и выполненных в едином архитектурно-художественном решении с остановочным навесом. При этом остановочный навес может представлять собой как открытую, так и закрытую конструкцию;

объект мобильной торговли - нестационарный торговый объект, представляющий специализированный автомагазин, автолавку или иное специально оборудованное для осуществления розничной торговли транспортное средство;

мобильный торговый объект - категория нестационарных торговых объектов, к которой относятся передвижные сооружения, мобильные пункты быстрого питания, объекты мобильной торговли;

мобильный пункт быстрого питания - передвижное сооружение (автокафе), специализирующееся на продаже изделий из полуфабрикатов высокой степени готовности в потребительской упаковке, обеспечивающей термическую обработку пищевого продукта;

выносное холодильное оборудование - холодильник для хранения и реализации прохладительных напитков и мороженого;

торговый автомат (вендинговый автомат) - временное техническое устройство, сооружение или конструкция, осуществляющее продажу штучного товара, оплата и выдача которого осуществляются с помощью технических приспособлений, не требующих непосредственного участия продавца;

бахчевой развал - нестационарный торговый объект, представляющий собой специально оборудованную временную конструкцию в виде обособленной открытой площадки или установленной торговой палатки, предназначенный для продажи сезонных бахчевых культур;

передвижное сооружение - изотермические емкости и цистерны, прочие передвижные объекты;

объект мобильной, развозной торговли - нестационарный торговый объект, представляющий специализированный автомагазин, автолавку или иное специально оборудованное для осуществления розничной торговли транспортное средство;

специализированный нестационарный торговый объект для организации реализации сельскохозяйственной продукции и продуктов питания (далее - специализированный нестационарный торговый объект) - выполненный в едином архитектурном решении нестационарный торговый объект, состоящий из соединенных между собой нестационарных торговых объектов, находящихся под общим управлением, общей площадью не более 150 кв. м, в которых не менее 80 процентов торговых мест от их общего количества предназначено для осуществления продажи товаров сельскохозяйственными товаропроизводителями (включая личные подсобные хозяйства), организациями и индивидуальными предпринимателями, осуществляющими деятельность на территории Республики Башкортостан;

сельскохозяйственный товаропроизводитель - определение используется в значении, установленном Федеральным законом от 29 декабря 2006 года N 264-ФЗ "О развитии сельского хозяйства";

елочный базар - нестационарный торговый объект, представляющий собой специально оборудованную временную конструкцию в виде обособленной открытой площадки для новогодней (рождественской) продажи натуральных хвойных деревьев и веток хвойных деревьев;

объект реализации сельскохозяйственных и декоративных кустов и растений - нестационарный торговый объект, представляющий собой киоск или павильон со специально оборудованной временной конструкцией в виде обособленной огороженной открытой площадки (экспозиционной и (или) декоративной), предназначенный для реализации сельскохозяйственных и декоративных деревьев, кустов, растений и сопутствующих товаров;

нестационарный торговый объект сезонного размещения - нестационарный торговый объект, размещаемый на определенный сезон, период (периоды) в году;

автоцистерна - нестационарный передвижной торговый объект, представляющий собой изотермическую емкость, установленную на базе автотранспортного средства или прицепа (полуприцепа), предназначенную для осуществления развозной торговли жидкими товарами в розлив;

2.3. Субъект розничной торговли, услуг общественного питания, бытовых услуг и т.п. - юридическое лицо или индивидуальный предприниматель, зарегистрированные в установленном законом порядке, осуществляющие деятельность по розничной торговле, оказанию услуг общественного питания, бытовых услуг и т.п. (далее – Субъект).

2.4. Победитель открытого конкурса – Субъект, получивший право на размещение нестационарного торгового объекта (объекта по оказанию услуг) (далее – Победитель конкурса).

2.5. Протокол об итогах открытого конкурса – документ, фиксирующий результат проведения открытого конкурса на право заключения договора на размещение нестационарного торгового объекта (объекта по оказанию услуг).

2.6. Договор на право размещения НТО - письменное соглашение, заключенное Администрацией сельского поселения Такарликовский сельсовет муниципального района Дюртюлинский район Республики Башкортостан с Победителем конкурса (далее - договор на размещение).

2.7. Компенсационное место – место размещения НТО, предоставляемое взамен НТО, демонтированному по требованию Администрации сельского поселения Такарликовский сельсовет муниципального района Дюртюлинский район Республики Башкортостан (далее - Администрация).

Определение иных понятий регламентируется действующим законодательством, государственными (национальными) стандартами, отраслевыми нормами и правилами.

3. Общие требования к размещению нестационарных торговых объектов (объектов оказания услуг)

3.1. Настоящие требования распространяются на НТО, размещаемые на землях или земельных участках, находящихся в государственной собственности Республики Башкортостан или муниципальной собственности поселения, а также на землях или земельных участках, государственная собственность на которые не разграничена на территории сельского поселения Такарликовский сельсовет муниципального района Дюртюлинский район Республики Башкортостан.

3.2. Размещение НТО осуществляется с учётом установленных Правительством Республики Башкортостан нормативов минимальной обеспеченности населения площадью НТО и должно соответствовать градостроительным, строительным, архитектурным, противопожарным, санитарным нормам, а также Правилам продажи отдельных видов товаров, Правилам благоустройства территории муниципального района Дюртюлинский район Республики Башкортостан, а также Дизайн – коду согласно приложению №1.

3.3. Размещаемые НТО не должны препятствовать проезду пожарного и медицинского транспорта, транспортных средств Министерства Российской Федерации по делам гражданской обороны, чрезвычайным ситуациям и ликвидации последствий стихийных бедствий к существующим зданиям, строениям и сооружениям, свободному движению пешеходов, доступу потребителей к торговым объектам, в том числе обеспечению комфортной среды жизнедеятельности для инвалидов и иных маломобильных групп населения.

3.4. Уборка территории, прилегающей к НТО, должна производиться в соответствии с действующими правилами благоустройства и требованиями в сфере санитарно-эпидемиологического благополучия населения. За содержание НТО и уборку территории ответственность возлагается на Субъект, приобретший право на размещение НТО в соответствии с настоящим Положением.

Не допускается осуществлять складирование мусора, товара, упаковок на элементах благоустройства, крышах НТО и прилегающей к ним территории.

3.5. При размещении и эксплуатации НТО запрещается:

- заглупление фундаментов для размещения НТО и применение капитальных строительных конструкций для их сооружения;

- использование тротуаров, пешеходных дорожек, газонов, элементов благоустройства для подъезда транспорта к зоне загрузки товара, для стоянки автотранспорта, осуществляющего доставку товара;

- раскладка товаров, складирование тары, упаковок, мусора и запаса товаров за территорией НТО;

- реализация скоропортящихся продуктов при отсутствии холодильного оборудования для их хранения и реализации;

- использование НТО не по специализации, указанной в Схеме размещения;

- затруднять и снижать безопасность движения транспорта и пешеходов при транспортном обслуживании НТО и загрузке их товарами. Подъездные пути, разгрузочные площадки, площадки для покупателей должны обеспечивать удобный доступ к входам, иметь твердое покрытие, обеспечивающее сток ливневых вод, а также должны быть освещены;

- реализация пищевых продуктов домашнего приготовления: маринованных и соленых грибов, всех видов консервированных и герметически упакованных в банки продуктов, соков, изделий на основе сахара (леденцы, воздушный рис и т.п.);

- реализация с земли, а также частями и с надрезами картофеля, свежей плодоовощной продукции, бахчевых культур.

3.6. Не допускается размещение НТО:

- в местах, не включенных в схему;

- в арках зданий, на газонах (без устройства специального настила), площадках (детских, для отдыха, спортивных, транспортных стоянках), в охранной зоне водопроводных, канализационных, электрических, кабельных сетей связи, трубопроводов, ближе 20 метров от вентиляционных шахт, ближе 20 метров от окон жилых помещений, за исключением объектов сезонной торговли;

- на территории выделенных технических (охранных) зон магистральных коллекторов и трубопроводов, кабелей высокого, низкого напряжения и слабых токов;

- под автомобильными эстакадами, мостами;

- в надземных и подземных переходах;

- на расстоянии менее 20 метров от мест сбора мусора и пищевых отходов, дворовых уборных, выгребных ям;

- в случае, если размещение НТО препятствует свободному подъезду пожарной, аварийно-спасательной техники или доступу к объектам инженерной инфраструктуры (объектам энергоснабжения и освещения, колодцам, кранам, гидрантам и т.д.);

- без приспособления их для беспрепятственного доступа к ним и использования их инвалидами и другими маломобильными группами населения;

- с нарушением санитарных, градостроительных, противопожарных норм и правил, требований в сфере благоустройства.

3.7. При осуществлении деятельности в НТО Субъектом должна соблюдаться специализация НТО, установленная Схемой размещения и договором на размещение.

3.8. Субъект обязан разместить НТО строго в определенном месте, согласно утвержденной Схеме размещения. Внешний облик НТО должен соответствовать утвержденному Дизайн – коду согласно приложению №1 .

3.9. Субъект должен обеспечить чистоту НТО и ежедневную уборку прилегающей к нему территории в соответствии с требованиями «Правил благоустройства территории муниципального образования муниципального района Дюртюлинский район Республики Башкортостан».

3.10. При проведении ремонта подземных коммуникаций, инженерных и(или) иных сетей в пределах границ благоустройства Субъект обязан обеспечить доступ к сетям для проведения ремонтных работ.

3.11. На НТО должна располагаться вывеска с указанием фирменного наименования хозяйствующего субъекта, режима работы. Хозяйствующие субъекты, осуществляющие торговую деятельность, определяют режим работы самостоятельно, за исключением случаев, установленных законодательством Российской Федерации.

4. Порядок размещения и эксплуатации нестационарных торговых объектов (объектов по оказанию услуг)

4.1. Субъекты, желающие разместить НТО на территории сельского поселения Такарликовский сельсовет муниципального района Дюртюлинский район Республики Башкортостан (далее – территория сельского поселения Такарликовский сельсовет) согласно утвержденной Схеме размещения, принимают участие в открытом конкурсе на право заключения договора на размещение нестационарного торгового объекта (объекта по оказанию услуг), за исключением случаев, установленных пунктом 4.2 настоящего Положения, в соответствии с Порядком, указанным в приложении № 2 к постановлению об утверждении Положения о порядке размещения нестационарных торговых объектов (объектов по оказанию услуг) на территории.

4.2. Договор на размещение нестационарного торгового объекта в местах, определенных Схемой размещения, на срок указанный в заявке Субъекта, заключается без проведения конкурса в следующих случаях:

1) размещение на срок не более семи лет нестационарного торгового объекта, в том числе летней террасы, расположенного в соответствии со схемой в месте размещения, предусмотренном ранее заключенным договором на размещение нестационарного торгового объекта (договором аренды земельного участка, предоставленного для размещения нестационарного торгового объекта), за исключением нестационарного торгового объекта для осуществления сезонной торговли, при одновременном соблюдении следующих условий:

а) хозяйствующий субъект надлежащим образом исполнил свои обязанности по ранее заключенному договору на размещение нестационарного торгового объекта (договору аренды земельного участка, предоставленного для размещения нестационарного торгового объекта), в том числе не допустил нарушения существенных условий договора;

б) на основании письменного заявления Субъекта в Администрацию о заключении договора на размещение нестационарного торгового объекта (далее - заявление) подано хозяйствующим субъектом за 30 календарных дней до окончания срока действия ранее заключенного договора на размещение нестационарного торгового объекта либо до дня расторжения (прекращения) действия договора аренды земельного участка, предоставленного для размещения нестационарного торгового объекта;

1.1) размещение на срок не более семи лет нестационарного торгового объекта, расположенного в соответствии со схемой в месте размещения, предусмотренном ранее заключенным договором аренды земельного участка, предоставленного для размещения нестационарного торгового объекта (договором на размещение нестационарного торгового объекта), если хозяйствующий субъект продолжает пользоваться земельным участком (землями), при одновременном соблюдении следующих условий:

а) отсутствие у хозяйствующего субъекта задолженности по арендной плате по ранее заключенному договору аренды земельного участка, предоставленного для размещения нестационарного торгового объекта, на дату подачи заявления, а также внесение арендной платы в полном объеме за период после истечения действия договора аренды земельного участка, предоставленного для размещения нестационарного торгового объекта, до даты подачи заявления (отсутствие у хозяйствующего субъекта задолженности по плате по ранее заключенному договору на размещение нестационарного торгового объекта на дату подачи заявления, а также внесение платы

в полном объеме за период после истечения действия договора на размещение нестационарного торгового объекта до даты подачи заявления);

б) хозяйствующий субъект берет на себя обязательство разместить нестационарный торговый объект, внешний вид которого соответствует требованиям, содержащимся в правилах благоустройства территории муниципального образования, иных нормативных правовых актах, регулирующих внешний вид нестационарного торгового объекта, или привести внешний вид размещенного нестационарного торгового объекта в соответствие с указанными требованиями в срок и на условиях, установленных договором на размещение нестационарного торгового объекта;

2) размещение нестационарного торгового объекта лицом, являющимся сельскохозяйственным потребительским кооперативом в соответствии с пунктом 2 части 2 статьи 3 Федерального закона "О развитии сельского хозяйства", или организациями потребительской кооперации в соответствии с Законом Российской Федерации "О потребительской кооперации (потребительских обществах, их союзах) в Российской Федерации";

3) при предоставлении компенсационного места.

4.3. Решение о заключении договора на размещение без проведения торгов принимается Администрацией.

4.4. По итогам открытого конкурса между Администрацией и Победителем конкурса заключается договор на размещение НТО.

4.5. Основаниями для размещения нестационарного торгового объекта Субъектом НТО на территории сельского поселения Такарликовский сельсовет является схема и договор на право размещения НТО.

4.6. Срок договора на размещение устанавливается в соответствии со Схемой размещения, утвержденной постановлением Администрации.

4.7. Не допускается передача или уступка прав Субъекта по Договору размещения НТО третьим лицам (субаренду), либо осуществление третьим лицом торговой деятельности с использованием НТО.

4.8. Договор на размещение НТО расторгается по инициативе Администрации досрочно в одностороннем порядке при наличии следующих оснований:

1) неисполнение Субъектом обязательств по своевременному внесению платы по договору на размещение НТО;

2) в случае нарушения требований к размещению НТО, установленных настоящим Положением (изменение внешнего вида, размеров, площади НТО в ходе его эксплуатации, возведение пристроек, надстройка дополнительных антресолей и этажей и пр.);

3) прекращение Субъектом в установленном законом порядке своей деятельности, в том числе в связи со смертью;

4) принятие органами местного самоуправления, иными органами в установленном порядке решений об использовании территории для государственных или муниципальных нужд, с последующим предоставлением компенсационного места в порядке, определенном настоящим Положением;

5) иные предусмотренные действующим законодательством и договором на размещение случаи.

4.9. При принятии решения о досрочном прекращении договора на размещение по основаниям, указанным в пункте 4.8, 5.1 настоящего Положения, Субъект уведомляется в письменной форме не менее чем за 30 календарных дней о расторжении договора на размещение и сроке демонтажа НТО.

4.10. Функционирование НТО по истечении установленного срока действия договора на размещение считается незаконным, за что Субъекты несут ответственность в соответствии с действующим законодательством.

4.11. При досрочном прекращении Договора на размещение Субъекты в течение 10 календарных дней после получения уведомления обязаны демонтировать НТО и восстановить благоустройство места размещения и прилегающей территории, при этом Субъекту не компенсируются понесенные затраты.

5. Предоставление компенсационного места на размещение нестационарного торгового объекта (объекта по оказанию услуг)

5.1. Предоставление компенсационного места на размещение НТО осуществляется в соответствии со Схемой размещения, при принятии Администрацией решения об одностороннем расторжении договора размещения НТО в целях использования территории для государственных или муниципальных нужд, в отсутствие оснований для расторжения договора в соответствии с п.п.1-3, п.п.5 п.4.8 настоящего Положения.

5.2. В течение срока, установленного уведомлением о расторжении Договора на размещение НТО по основаниям предусмотренным п.5.1. настоящего Положения, Субъект имеет право обратиться в Администрацию с заявлением о предоставлении компенсационного места для размещения НТО.

5.2.1. При поступлении соответствующего обращения Субъекта о предоставлении компенсационного места Администрация в течение 30 календарных дней проводит оценку путем сопоставления характеристик места размещения НТО право Субъекта на которое подлежит прекращению по основаниям предусмотренным п.5.1. настоящего Положения и места размещения НТО подлежащей предоставлению в порядке компенсации по следующим критериям: места расположения НТО; интенсивности пешеходного и дорожного движения; количество в радиусе 500 м. иных Субъектов и торговых объектов реализующих аналогичные товары и услуги.

В указанный срок Администрация, по результатам проведенной оценки, в адрес Субъекта направляет предложение о выборе места размещения НТО предоставляемого в порядке компенсации, свободного от прав третьих лиц, с приложением перечня мест возможного размещения НТО.

5.4. Субъект не позднее 30 дней со дня получения предложения, указанного в п.5.2.1 Положения, направляет в адрес Администрации сообщение о выборе места размещения НТО, с указанием конкретного места из числа приложенного к предложению перечня.

5.4.1. При предоставлении компенсационного места с Субъектом заключается новый договор на размещение на срок, не превышающий срок досрочно расторгнутого договора на размещение.

5.5. В случае отсутствия обращения, поданного в соответствии с пунктом 5.2 настоящего Положения, или отказа Субъекта от предложенных компенсационных мест Субъект теряет право на предоставление компенсационного места на размещение НТО, и к данному Субъекту применяется процедура демонтажа НТО, в соответствии с установленным порядком.

6. Контроль за работой нестационарных торговых объектов (объектов по оказанию услуг)

6.1. Контроль за работой НТО на территории сельского поселения Такарликовский сельсовет осуществляется в соответствии с действующим законодательством.

7. Порядок демонтажа нестационарных торговых объектов (объектов по оказанию услуг)

7.1. НТО, размещенные с нарушением требований настоящего Положения, являются незаконными и подлежат демонтажу.

7.1.2. При выявлении незаконно размещенных и (или) эксплуатируемых на территории сельского поселения Такарликовский сельсовет НТО Субъект уведомляется Администрацией о демонтаже НТО и освобождении занимаемого им земельного участка (далее - уведомление).

7.2. В случае расторжения Договора на размещение, НТО подлежат демонтажу в течение 10 календарных дней со дня расторжения договора.

7.3. В случае неисполнения Субъектом обязательства по демонтажу НТО, в том числе в срок, указанный уведомлением направленным в соответствии с п.7.1.2. настоящего Положения, соответствующая информация направляется Администрацией в контрольные (надзорные) органы.

7.4. После демонтажа НТО Субъект обязан привести территорию в первоначальное состояние.

7.5. Демонтаж НТО и освобождение земельных участков производится Субъектами за счет собственных средств.

8. Заключительные и переходные положения

8.1. Утверждение Схемы размещения, а равно как и внесение в нее изменений, не может служить основанием для пересмотра мест размещения НТО, строительство, реконструкция или эксплуатация которых были начаты до утверждения указанной схемы.

8.2. Субъект, начавший строительство, реконструкцию или эксплуатацию НТО до утверждения указанной Схемы размещения, а равно как и внесение в нее изменений, имеет преимущественное право на заключение договора на размещение НТО без участия в конкурсе на право заключения договора на размещение, при условии соблюдения требований законодательства.

8.3. В случае если у Субъекта оформлен договор размещения НТО и такой объект включен в Схему размещения, Субъект имеет преимущественное право на продление данного договора без участия в конкурсе на право заключения договора на размещение при условии соблюдения требований действующего законодательства и договора размещения.

**Порядок организации и проведения открытого конкурса
на право заключения договора, на размещение
нестационарного торгового объекта (объекта по оказанию услуг) на
территории сельского поселения Такарликовский сельсовет муниципального
района Дюртюлинский район Республики Башкортостан**

**1. Организация открытого конкурса на право заключения договора
на размещение нестационарного торгового объекта
(объекта по оказанию услуг)**

В соответствии со схемой размещения нестационарных торговых объектов (объектов по оказанию услуг) (далее НТО) Администрация сельского поселения Такарликовский сельсовет муниципального района Дюртюлинский район Республики Башкортостан проводятся торги в виде открытого конкурса, предметом которого является приобретение права на заключение договора на размещение НТО.

В целях настоящего Порядка под открытым конкурсом понимаются торги, победителем которых признается лицо, предложившее наилучшие условия и наиболее высокую цену за право заключения договора на размещение нестационарного торгового объекта (объекта по оказанию услуг) (далее - Конкурс).

Конкурс организуется Администрацией сельского поселения Такарликовский сельсовет муниципального района Дюртюлинский район Республики Башкортостан (далее - Организатор конкурса).

Участником конкурса может быть любое юридическое лицо, индивидуальный предприниматель или самозанятый (физическое лицо, не являющееся индивидуальным предпринимателем и применяющий специальный налоговый режим "Налог на профессиональный доход"), зарегистрированные в установленном законодательством Российской Федерации порядке.

Основанием для проведения конкурса является решение Организатора конкурса о его проведении, оформленное постановлением, в котором указываются время, место и порядок проведения конкурса, форма и сроки подачи заявок на участие в конкурсе, порядок внесения и возврата задатка.

Извещение о проведении конкурса должно быть опубликовано организатором конкурса в средствах массовой информации, на официальном сайте Администрации сельского поселения Такарликовский сельсовет муниципального района Дюртюлинский район Республики Башкортостан в информационно-телекоммуникационной сети интернет не позднее чем за тридцать дней до его проведения. Извещение должно содержать сведения о времени, месте и форме конкурса, об его предмете, о существующих обременениях и о порядке проведения конкурса, в том числе об оформлении участия в конкурсе, определении лица, выигравшего конкурс, а также сведения о начальной цене.

Организатор конкурса:

- принимает зарегистрированные в установленном порядке заявления и заявительные документы на участие в конкурсе;
- принимает и регистрирует в журнале регистрации конкурсную документацию, представленную участниками конкурса;
- осуществляет организационно-техническое обеспечение работы конкурсной комиссии;
- разрабатывает конкурсную документацию;
- организует подготовку и публикацию извещений о проведении конкурсов, итогах проведения и сведений о победителях конкурсов;
- обеспечивает хранение протоколов заседаний и других материалов конкурсной комиссии.

2. Порядок работы конкурсной комиссии

Руководство подготовкой, проведением и определением победителей конкурсов на право размещения НТО осуществляется конкурсной комиссией.

Состав комиссии утверждается постановлением Администрации сельского поселения Такарликовский сельсовет муниципального района Дюртюлинский район Республики Башкортостан.

Конкурсная комиссия:

- осуществляет вскрытие конвертов с конкурсной документацией;
- рассматривает и оценивает заявления на участие в конкурсе и документы, представленные участниками конкурса;
- определяет победителя конкурса;
- оформляет протоколы заседаний конкурсной комиссии.

Заседание конкурсной комиссии является правомочным, если на нем присутствует более половины от установленного числа членов конкурсной комиссии.

Конкурсная комиссия принимает решения открытым голосованием. Решение считается принятым, если за него проголосовало более половины от числа членов конкурсной комиссии, присутствующих на ее заседании.

В случае равенства голосов голос председателя конкурсной комиссии является решающим.

Конкурсная комиссия отклоняет заявления на участие в конкурсе в случае, если:

- заявление и заявительные документы, конкурсная документация представлены заявителем по истечении установленного срока приема документов;
- участником конкурса не представлены документы и информация, указанная в настоящем порядке.

В своей деятельности конкурсная комиссия руководствуется федеральными законами, законами Республики Башкортостан, нормативными правовыми актами Республики Башкортостан и настоящим Положением.

3. Условия проведения конкурса

3.1. В конкурсе принимают участие юридические лица, индивидуальные предприниматели, и самозанятые (физические лица, не являющиеся индивидуальным предпринимателем и применяющей специальный налоговый режим "Налог на профессиональный доход"), допущенные к участию в конкурсе конкурсной комиссией (далее – Участники конкурса).

3.2. Лица, желающие участвовать в конкурсе, в сроки и в порядке определенном извещением, направляют Организатору конкурса соответствующее заявление, согласно

приложения №2 к настоящему Порядку с указанием места размещения объекта с приложением к нему следующих заявительных документов:

3.2.1. копия устава (для юридических лиц), заверенная заявителем;

3.2.2. выписка из Единого государственного реестра юридических лиц для заявителя - юридического лица;

3.2.3. выписка из Единого государственного реестра индивидуальных предпринимателей для заявителя - индивидуального предпринимателя.

3.2.4. свидетельство о государственной регистрации (для юридических лиц) или свидетельство о государственной регистрации гражданина в качестве индивидуального предпринимателя (для индивидуальных предпринимателей), или уведомление (справка) о постановке на налоговый учет в качестве налогоплательщика на профессиональных доход (для самозанятых);

3.2.5. свидетельство о постановке на учет в налоговом органе и присвоении идентификационного номера налогоплательщика;

3.2.6. документ, подтверждающий внесение задатка;

3.2.7. документ об отсутствии задолженности по обязательным платежам в бюджеты бюджетной системы Российской Федерации, в том числе полученный с помощью интернет-ресурса;

3.2.8. документы, подтверждающие полномочия представителя юридического лица;

В случае подачи заявки представителем претендента предъявляется надлежащим образом оформленная доверенность.

3.2.9. копия паспорта гражданина Российской Федерации;

3.2.10. информация о режиме работы объекта;

3.2.11. опись представленных документов;

В случае непредставления заявителем документов, предусмотренных подпунктами 3.2.2. и 3.2.3. пункта 3.2 настоящего порядка, указанные документы в уполномоченном органе запрашивает Организатор конкурса самостоятельно;

3.2.12. внешний вид и оформление объекта - эскиз или фотография нестационарного торгового объекта (объекта по оказанию услуг), планируемого к размещению;

3.2.13. для автолавок, автоцистерн, автофургонов и т.п. - фотография и заверенная заявителем копия паспорта транспортного средства;

3.2.14. сведения об оснащении торгово-технологическим оборудованием и инвентарем (в зависимости от специализации объекта);

3.2.15. сведения об ассортименте планируемой к реализации продукции (с учетом специализации);

3.2.16. сведения о количестве создаваемых рабочих мест;

3.2.17. уровень среднемесячной заработной платы работников;

3.2.18. цена предлагаемая участником конкурса на право заключения договора на размещение нестационарного торгового объекта;

3.2.19. согласие заявителя на обработку персональных данных согласно приложению №1 к настоящему Порядку.

3.3. Начальная цена предмета конкурса определяется в соответствии с Порядком определения платы за место размещения нестационарного торгового объекта (приложение № 3 к постановлению).

3.4. Сумма задатка за участие в конкурсе устанавливается в размере 20 процентов от начальной цены предмета конкурса.

3.5. Вместе с подачей заявительных документов, указанных в настоящем Порядке, участники конкурса подают организатору конкурса в запечатанном виде конкурсные документы, в соответствии с типовой формой. Конкурсные документы регистрируются

в журнале регистрации с указанием даты и времени их подачи. По просьбе участников конкурса организатор проведения конкурса выдает расписку в получении документов с указанием даты и времени их получения.

Организатором проведения конкурса устанавливаются места представления документации на участие в конкурсе.

3.6. Заявитель не допускается к участию в конкурсе по следующим основаниям:

- непредставление в сроки, установленные извещением определенных пунктом 3.2 настоящего Порядка необходимых для участия в конкурсе документов или представление недостоверных сведений;

- не поступление задатка на счет, указанный в извещении о проведении конкурса, до дня окончания приема документов для участия в конкурсе;

- несоответствие заявителя требованиям к участнику закупок предусмотренным абз.4 раздела 1 настоящего Порядка.

3.7. Отказ в допуске к участию в торгах по иным основаниям, кроме указанных в пункте 3.6 настоящего Порядка оснований, не допускается.

4. Процедура проведения конкурса

Извещение о проведении конкурса (далее - извещение) размещается на информационном стенде или размещается на официальном сайте Администрации в сети Интернет не позднее чем за 30 дней до дня проведения конкурса.

Извещение должно содержать следующую информацию:

- предмет конкурса;

- месторасположение и размер площади места размещения НТО;

- специализацию, тип НТО;

- срок размещения НТО;

- критерии определения победителя конкурса;

- место, порядок и срок приема заявлений и заявительных документов, конкурсной документации на участие в конкурсе;

- место, дату и время проведения конкурса;

- о начальной цене предмета конкурса;

- о размере задатка, о порядке его внесения участниками конкурса, о реквизитах счета для перечисления задатка;

- иные условия проведения конкурса.

На заседании конкурсной комиссии вскрываются конверты с конкурсной документацией. Конкурсная документация, полученная организатором проведения конкурса по истечении установленного срока приема, не вскрывается и по требованию заявителя возвращается ему под расписку в течение одного месяца со дня проведения конкурса.

Рассмотрение и оценка заявления, заявительных документов и конкурсной документации проводятся конкурсной комиссией, которая на своем заседании проверяет наличие необходимых документов, правильность их оформления и соответствие требованиям действующего законодательства и настоящим Правилам.

Представленные материалы участников конкурса оцениваются конкурсной комиссией по бальной шкале по критериям, указанным в Таблице.

Конкурсные материалы участников конкурса оцениваются со следующим распределением баллов по каждому критерию:

№	Наименование критерия	Индикатор оценки критерия	Баллы
1.	Внешний вид и оформление объекта: эскиз или фотография нестационарного торгового объекта, планируемого к	Наличие эскиза с предложениями по архитектурно-художественному	5

	размещению; - для автолавок, автоцистерн, автофургонов и т.п. -фотография и заверенная заявителем копия паспорта транспортного средства	и цветовому решению	
2.	Сведения об оснащении торгово- технологическим оборудованием и инвентарем (в зависимости от специализации объекта)	Наличие торгово- технологического оборудования сроком выпуска: - не более 2-х лет - более 2-х лет	10 5
3	Сведения об ассортименте планируемой к реализации продукции (с учетом специализации)	Наличие ассортиментного перечня планируемой к реализации	5
4	Сведения о количестве создаваемых рабочих мест	Более 3 работников	10
		2 работника	8
		1 работник	5
5	Планируемый уровень среднемесячной заработной платы работников	свыше 15 тыс. руб.	10
		от 10 до 15 тыс. руб.	8
		до 10 тыс. руб.	5
6	Цена предлагаемая участником конкурса на право заключения договора на размещение нестационарного торгового объекта	более 80% выше начальной цены конкурса	60
		от 60% до 80% выше начальной цены конкурса	55
		от 50% до 60% выше начальной цены конкурса	50
		от 40% до 50% выше начальной цены конкурса	45
		от 30% до 40% выше начальной цены конкурса	40
		от 20% до 30% выше начальной цены конкурса	35
		до 20% выше начальной цены конкурса	30

В случае, если Участниками конкурса набрано одинаковое количество баллов, рейтинг победителей определяется в соответствии с хронологической последовательностью приема документов.

По результатам оценки конкурсной документации конкурсная комиссия определяет победителя конкурса.

При поступлении одного заявления в период с момента объявления конкурса до окончания приема заявлений конкурс считается несостоявшимся, и единственный участник получает право на размещение НТО при условии соответствия представленных документов требованиям, предусмотренным конкурсной документацией, и требованиям, предъявляемым к размещению НТО на территории сельского поселения Такарликовский сельсовет муниципального района Дюртюлинский район Республики Башкортостан.

Участник конкурса имеет право на основании письменного заявления отозвать свои заявительные документы, конкурсную документацию или заменить конкурсную документацию до истечения срока приема документов на участие в конкурсе.

Внесенный Победителем конкурса задаток засчитывается в оплату цены права на заключение договора на размещение НТО, сложившейся по итогам проведения конкурса.

Лицам, участвовавшим в конкурсе, но не победившим в нем, задаток возвращается.

5. Оформление результатов конкурса

5.1. Решение конкурсной комиссии о победителе конкурса оформляется протоколом о результатах проведения конкурса, в котором указываются:

- а) предмет конкурса;
- б) состав конкурсной комиссии;
- в) наименования участников конкурса;
- г) наименование победителя (победителей) конкурса;
- д) основания принятия решения об отклонении заявлений на участие в конкурсе (при необходимости);
- е) основания признания конкурса несостоявшимся (при необходимости);
- ж) срок, на который размещается НТО.

Протокол подписывается всеми членами конкурсной комиссии и утверждается председателем конкурсной комиссии.

5.2. Протокол о результатах конкурса является основанием для заключения с победителем договора на право размещения НТО.

В течение 10 рабочих дней со дня проведения конкурса между победителем и Администрацией заключается договор на право размещения НТО.

Изменение существенных условий договора на размещение, а также передача или уступка прав третьим лицам (в субаренду) без письменного согласия Администрации по такому договору не допускается.

5.3. В случае уклонения победителя конкурса от заключения договора в сроки, указанные в п. 5.2 Порядка, он утрачивает право на размещение НТО.

5.4. Итоги проведения конкурса публикуются на официальном сайте Администрации в информационно-телекоммуникационной сети «Интернет».

(типовая форма)

Дата, исх. номер

Администрация сельского поселения
Такарликовский сельсовет муниципального
района
Дюртюлинский район
Республики Башкортостан

ЗАЯВЛЕНИЕ НА УЧАСТИЕ В КОНКУРСЕ

на право размещения нестационарного объекта торговли (объекта по оказанию услуг)
на территории сельского поселения Такарликовский сельсовет муниципального района
Дюртюлинский район Республики Башкортостан

ЛОТ № _____

Адрес объекта: _____

Специализация объекта: _____

Площадь объекта: _____

Срок размещения: _____

1. Изучив документацию по проведению открытого конкурса на право размещения нестационарного торгового объекта (объекта по оказанию услуг) на территории сельского поселения Такарликовский сельсовет муниципального района Дюртюлинский район Республики Башкортостан

_____ (наименование участника конкурса)

в лице, _____
(наименование должности, ФИО руководителя - для юридического лица или ФИО индивидуального предпринимателя, самозанятого)

сообщает о согласии участвовать в конкурсе на условиях, установленных в извещении о проведении открытого конкурса и направляет настоящее заявление.

Настоящим заявлением подтверждаем, что в отношении _____

_____ (наименование организации или ФИО индивидуального предпринимателя, самозанятого - участника конкурса)

не проводится процедура ликвидации, банкротства, деятельность не приостановлена, а также что не имеется неисполненной обязанности по уплате налогов, сборов пеней и налоговых санкций, подлежащих уплате в соответствии с нормами законодательства Российской Федерации.

С Положением о порядке размещения нестационарных торговых объектов (объектов по оказанию услуг) на территории сельского поселения Такарликовский сельсовет муниципального района Дюртюлинский район Республики Башкортостан ознакомлен и обязуюсь его соблюдать.

По окончании срока действия или в случае досрочного прекращения действия договора на право размещения обязуюсь вывезти (полностью демонтировать)

нестационарный объект торговли (объект по оказанию услуг) с последующим восстановлением благоустройства и озеленения.

2. Данные участника конкурса:

1	Полное наименование юридического лица или Ф.И.О. индивидуального предпринимателя, самозанятого Номер контактного телефона			
	Сокращенное наименование юридического лица или индивидуального предпринимателя, самозанятого			
2	Регистрационные данные:			
	Дата, место и орган регистрации юридического лица, индивидуального предпринимателя, самозанятого			
	ОГРН			
	ИНН			
	КПП			
	ОКПО			
3	Номер, почтовый адрес инспекции ФНС, в которой участник конкурса зарегистрирован в качестве налогоплательщика			
4	Юридический адрес/место жительства участника конкурса			
	Почтовый индекс			
	Населенный пункт			
	Улица (проспект, переулок и т.д.)			
	Номер дома (вл.)		Корпус (стр.)	Офис (квартира)
5	Почтовый адрес участника конкурса			
	Почтовый индекс			
	Населенный пункт			
	Улица (проспект, переулок и т.д.)			
	Номер дома (вл.)		Корпус (стр.)	Офис (квартира)
6	Банковские реквизиты			
	Наименование обслуживающего банка			
	Расчетный счет			
	Корреспондентский счет			
	БИК			

3. Заявительные документы:

- копия устава (для юридических лиц), заверенная заявителем - на __ л. в 1 экз.;
- выписка из Единого государственного реестра юридических лиц для заявителя - юридического лица;
- выписка из Единого государственного реестра индивидуальных предпринимателей для заявителя - индивидуального предпринимателя;
- свидетельство о государственной регистрации (для юридических лиц);
- свидетельство о государственной регистрации гражданина в качестве индивидуального предпринимателя (для индивидуальных предпринимателей);
- уведомление (справка) о постановке на налоговый учет в качестве налогоплательщика на профессиональных доход (для самозанятых);

- свидетельство о постановке на учет в налоговом органе и присвоении идентификационного номера налогоплательщика;

- документ, подтверждающий внесение задатка;

- документы, подтверждающие полномочия представителя юридического лица;

В случае подачи заявки представителем претендента предъявляется надлежащим образом оформленная доверенность.

- копия паспорта гражданина Российской Федерации;

- информация о режиме работы объекта;

- внешний вид и оформление объекта - эскиз или НТО, планируемого к размещению;

- информация о режиме работы объекта;

- для автолавок, автоцистерн, автофургонов и т.п. - фотография и заверенная заявителем копия паспорта транспортного средства;

- опись представленных документов.

- сведения об оснащении торгово-технологическим оборудованием и инвентарем (в зависимости от специализации объекта);

- сведения об ассортименте планируемой к реализации продукции (с учетом специализации);

- сведения о количестве создаваемых рабочих мест;

- уровень среднемесячной заработной платы работников;

- цена, предлагаемая участником конкурса на право заключения договора на размещение нестационарного торгового объекта.

Участник конкурса (руководитель юридического лица, индивидуальный предприниматель или самозанятый)

М.П. _____ (подпись)

_____ (ФИО)

Приложение № 1
к Порядку организации и
проведения открытого конкурса
на право заключения договора
на размещение
нестационарного торгового
объекта (объекта по оказанию услуг)
на территории сельского поселения
Такарликовский сельсовет
муниципального района
Дюртюлинский район
Республики Башкортостан

СОГЛАСИЕ
на обработку персональных данных

Я, _____,
(фамилия, имя, отчество, дата рождения лица)

_____,
(наименование основного документа, удостоверяющего личность, и его реквизиты) проживающий (ая) по адресу

_____,
в порядке и на условиях, определенных Федеральным законом от 27 июля 2006 года
№ 152-ФЗ «О персональных данных», выражаю

_____,
(наименование органа)
расположенному(ной) _____ по _____ адресу

(далее – оператор), согласие на обработку персональных данных, указанных
в анкете кандидата в Общественную палату.

Я предоставляю оператору право осуществлять следующие действия
с моими персональными данными: сбор, систематизация, накопление, хранение,
уточнение (обновление, изменение), использование, обезличивание, блокирование,
уничтожение персональных данных, передача персональных данных по запросам
органов государственной власти Республики Башкортостан, органов местного
самоуправления в рамках их полномочий) с использованием машинных носителей или
по каналам связи с соблюдением мер, обеспечивающих их защиту от
несанкционированного доступа, размещение их на официальном сайте в
информационно-телекоммуникационной сети «Интернет».

Оператор вправе осуществлять смешанную (автоматизированную
и неавтоматизированную) обработку моих персональных данных посредством внесения
их в электронную базу данных, включения в списки (реестры) _____ и
отчетные формы, предусмотренные документами, регламентирующими представление
отчетных данных (документов).

Я оставляю за собой право отозвать настоящее согласие посредством составления
соответствующего письменного документа, который может быть направлен мной в адрес
оператора по почте заказным письмом с уведомлением _____ о вручении либо
вручен лично под расписку уполномоченному представителю оператора.

В случае получения моего письменного заявления об отзыве настоящего согласия
на обработку персональных данных оператор обязан уничтожить мои персональные

данные, но не ранее срока, необходимого для достижения целей обработки моих персональных данных.

Я ознакомлен с правами субъекта персональных данных, предусмотренными главой 3 Федерального закона от 27 июля 2006 года № 152-ФЗ «О персональных данных».

_____ 202__ г. _____ (подпись) _____ (расшифровка подписи)

(типовая форма)
Дата, исх. номер

Администрация сельского поселения Такарликровский сельсовет
муниципального района Дюртюлинский район
Республики Башкортостан

Конкурсная документация, представляемая участником конкурса на право размещения нестационарных объектов торговли (объекта по оказанию услуг) на территории сельского поселения Такарликровский сельсовет муниципального района Дюртюлинский район Республики Башкортостан

Лот № _____

Адрес объекта: _____

Специализация объекта: _____

Конкурсные предложения участника (наименование участника)

№	Перечень конкурсных документов и информации, оцениваемых конкурсной комиссией	Конкурсные предложения участника
1	Внешний вид и оформление объекта: - эскиз или фотография нестационарного торгового объекта, планируемого к размещению; - для автолавок, автоцистерн, автофургонов и т.п. - заверенная заявителем копия паспорта транспортного средства	
2	Сведения об оснащении торгово-технологическим оборудованием и инвентарем (в зависимости от специализации объекта) <i>Необходимо приложить паспорт торгово-технологического оборудования.</i>	
3	Сведения об ассортименте планируемой к реализации продукции (с учетом специализации) <i>необходимо приложить ассортиментный перечень товаров</i>	
4	Количество создаваемых рабочих мест, ед.	
5	Планируемый уровень среднемесячной заработной платы работников, руб.	
6	Цена, предлагаемая участником конкурса на право заключения договора на размещение нестационарного торгового объекта, руб.	

Прилагаю заверенные заявителем копии документов на _____ листах.

Участник конкурса (руководитель юридического лица, индивидуальный предприниматель или самозанятый)

_____ (подпись)

_____ (ФИО)

**Порядок определения платы за место размещения нестационарного торгового
объекта (объекта по оказанию услуг) на территории сельского поселения
Такарликовский сельсовет муниципального района Дюртюлинский район
Республики Башкортостан**

1. Общие положения

1.1. Настоящий Порядок устанавливает порядок определения размера платы за место размещения нестационарного торгового объекта (объекта по оказанию услуг) на земельных участках находящихся в муниципальной собственности, а также земельных участках, государственная собственность на которые не разграничена на территории сельского поселения Такарликовский сельсовет муниципального района Дюртюлинский район Республики Башкортостан.

2. Размер внесения платы

2.1. Годовой размер платы за место размещения нестационарного торгового объекта (объекта по оказанию услуг) определяется по результатам проведенного открытого конкурса.

2.2. Начальная цена предмета конкурса определяется по формуле:

$$Нц = УПКС \times S_{места}, \text{ где}$$

Нц - начальная цена предмета конкурса (места), в рублях в год;

УПКС - удельный показатель кадастровой стоимости в соответствующем кадастровом квартале, руб./кв.м.;

S_{места} - площадь места для размещения нестационарного торгового объекта (объекта по оказанию услуг), кв.м.;

2.3. Месячный размер платы определяется по формуле:

$$Пм = \frac{Нц \times Д}{365 (366)}, \text{ где}$$

Пм - месячный размер платы за место размещения нестационарного торгового объекта (объекта по оказанию услуг);

Нц - годовой размер платы за место размещения нестационарного торгового объекта (объекта по оказанию услуг), в рублях;

365 (366) - количество дней в соответствующем году

Д - количество календарных дней в месяце, в течение которого действует договор на размещение нестационарного торгового объекта (объекта по оказанию услуг).

3. Порядок, условия и сроки внесения платы

Порядок, условия и сроки внесения платы за место размещения нестационарного торгового объекта (объекта по оказанию услуг) на земельных участках, находящихся в муниципальной собственности, а также земельных участках, государственная собственность на которые не разграничена, определяются договором на размещение нестационарного торгового объекта (объекта по оказанию услуг).

**Типовая форма
Договора на размещение нестационарного торгового объекта (объекта по оказанию
услуг) на территории сельского поселения Такарликовский сельсовет
муниципального района Дюртюлинский район Республики Башкортостан**

_____ (полное наименование победителя конкурса)

в лице _____

_____ (должность, Ф.И.О.)

действующего на основании _____, именуемое
в дальнейшем «Победитель конкурса», с одной стороны, и Администрация сельского
поселения Такарликовский сельсовет муниципального района Дюртюлинский район
Республики Башкортостан в лице _____, действующего на основании _____,
именуемая в дальнейшем «Администрация», с другой стороны, а вместе именуемые
«Стороны», по результатам открытого конкурса на право заключения договора
на размещение нестационарного торгового объекта (полное наименование конкурса
и реквизиты постановления главы сельского поселения Такарликовский сельсовет
муниципального района Дюртюлинский район Республики Башкортостан о проведении
конкурса) и на основании протокола о результатах конкурса № _____
от _____ заключили настоящий договор о нижеследующем:

1. Предмет договора

1.1. Администрация предоставляет Победителю конкурса право разместить
нестационарный _____ торговый _____ объект (объект по оказанию услуг):

_____ (далее - Объект),

_____ (тип Объекта)

по адресу(ориентир): _____

для осуществления деятельности : _____

_____ (специализация)

площадь Объекта (кв.м.): _____,

согласно утвержденной Схеме размещения, а Победитель конкурса обязуется разместить
и обеспечить в течение всего срока действия настоящего договора функционирование
Объекта на условиях и в порядке, предусмотренных в соответствии с настоящим
договором, федеральным законодательством, законодательством Республики
Башкортостан, а также муниципальными правовыми актами сельского поселения
Такарликовский сельсовет муниципального района Дюртюлинский район Республики
Башкортостан.

1.2. Настоящий договор на размещение нестационарного Объекта является
подтверждением права Победителя конкурса на осуществление торговой деятельности
(деятельности по оказанию услуг) в месте, установленном схемой размещения
нестационарных Объектов и пунктом 1.1 настоящего договора.

1.3. Период размещения Объекта устанавливается с _____ по _____.

1.4. По истечению срока действия настоящего Договора Договор на новый срок оформляется в соответствии с Положением о порядке размещения нестационарных торговых объектов (объектов по оказанию услуг) на территории сельского поселения Такарликовский сельсовет муниципального района Дюртюлинский район Республики Башкортостан.

2. Размер оплаты и порядок расчетов

2.1. Цена права на заключение договора на размещение Объекта устанавливается в размере итоговой цены конкурса, за которую Победитель конкурса приобрел право на заключение настоящего договора, и составляет _____ и оплачивается в следующем порядке:

- задаток в размере _____ (_____) рублей, оплаченный для участия в конкурсе, засчитывается в счет цены права;

- оставшаяся часть цены права оплачивается в следующем порядке: _____

2.2. Оплата цены права производится по следующим реквизитам _____.

2.3. Размер цены права, указанной в пункте 2.1 настоящего договора, не может быть изменен по соглашению сторон.

2.4. Датой оплаты считается дата фактического поступления денежных средств на счет Администрации.

3. Права и обязанности Сторон

3.1. Победитель конкурса имеет право:

3.1.1. Разместить Объект по месторасположению в соответствии с пунктом 1.1 настоящего договора,

3.1.2. Использовать Объект для осуществления деятельности по назначению, указанному в п. 1.1 настоящего договора в соответствии с требованиями федерального законодательства, законодательства Республики Башкортостан, а также муниципальными правовыми актами сельского поселения Такарликовский сельсовет муниципального района Дюртюлинский район Республики Башкортостан.

3.2. Победитель конкурса обязан:

3.2.1. Разместить Объект строго в месте, определенном Схемой размещения, в соответствии с эскизным проектом.

3.2.2. Обеспечить оформление внешнего вида НТО в соответствии с проектом НТО, специализацию, местоположение и размеры Объекта в течение установленного периода размещения Объекта, а также соблюдение санитарных норм и правил.

3.2.3. Поддерживать в надлежащем состоянии внешний вид Объекта, обеспечивать чистоту НТО и прилегающей к нему территории согласно Правил благоустройства территории сельского поселения Такарликовский сельсовет муниципального района Дюртюлинский район Республики Башкортостан, а также соблюдение санитарных норм и правил, в том числе производить:

а) ежедневную уборку территории, регулярный вывоз мусора в соответствии с договором со специализированной организацией. При этом в зоне Объекта, на крышах сооружений, а также на прилегающих газонах не допускается наличие наледи, складирование тары, сброс бытового и строительного мусора, производственных отходов, складирование инвентаря, листвы и снега;

б) ремонт (покраску) и замену пришедших в негодность частей конструкций по мере необходимости, а в случаях угрозы безопасности населения – незамедлительно.

3.2.4. Соблюдать при осуществлении деятельности специализацию НТО, установленную Схемой размещения и настоящим Договором.

3.2.5. Размещение Объекта не должно препятствовать доступу пожарного и медицинского транспорта, транспортных средств Министерства Российской Федерации по делам гражданской обороны, чрезвычайным ситуациям и ликвидации последствий стихийных бедствий к существующим зданиям, строениям и сооружениям, свободному движению пешеходов, доступу потребителей к торговым объектам, в том числе обеспечению комфортной среды жизнедеятельности для инвалидов и иных маломобильных групп населения

3.2.6. При расторжении договора в 10–дневный срок обеспечить демонтаж и вывоз Объекта с места его размещения. После демонтажа НТО Победитель конкурса обязан привести территорию в первоначальное состояние. Демонтаж НТО и освобождение земельных участков производятся Победителем конкурса за счёт собственных средств.

3.2.7. В случае если Объект конструктивно объединен с другими НТО, обеспечить демонтаж объекта без ущерба другим нестационарным торговым объектам (объектам по оказанию услуг).

3.2.8. В случае изменения градостроительной ситуации и внесения в связи с этим изменений в схему размещения нестационарных торговых объектов Победитель конкурса вправе переместить Объект с места его размещения на компенсационное место размещения.

3.2.9. В случае если Объект размещен с нарушением нормативных расстояний от тепловых, газораспределительных, электрических сетей, при изменении градостроительной ситуации в течение 3–х часов с момента извещения о возникновении аварийной ситуации обеспечить специалистам и транспорту специализированных организаций свободный доступ к сетям, путем освобождения места производства работ и перемещение (демонтаж) Объекта за счет собственных средств, на расстояние, необходимое для беспрепятственного производства работ в любое время суток.

3.2.10. При изменении адреса или иных реквизитов направить в недельный срок в Администрацию письменное уведомление об этом.

3.2.11. Не допускать на территории, прилегающей к Объекту, размещение холодильного и торгового оборудования, складирование товара, тары, упаковочного материала, мусора и запаса товаров, а также за территорией Объекта.

3.2.12. Обеспечивать Администрации и органам государственного контроля и надзора свободный доступ к Объекту для осмотра и проверки соблюдения договорных условий в установленном законодательством порядке.

3.2.13. Со дня прекращения, приостановления деятельности Победитель конкурса должен в десятидневный срок направить в Администрацию письменное уведомление об этом.

3.2.14. Своевременно вносить плату по настоящему Договору в размере и порядке, установленном настоящим Договором.

3.2.15. Обеспечить наличие на фасаде Объекта вывески в соответствии с требованиями законодательства.

3.2.16. Обеспечивать функционирование Объекта в соответствии с требованиями настоящего договора, требованиями федерального законодательства, законодательства Республики Башкортостан, а также муниципальными правовыми актами сельского поселения Такарликовский сельсовет муниципального района Дюртюлинский район Республики Башкортостан.

3.2.17. Не допускать загрязнение, захламление места размещения Объекта.

3.2.18. Обеспечивать соблюдение санитарных норм и правил, вывоз мусора и иных отходов, образовавшихся в результате использования Объекта.

3.2.19. Соблюдать при размещении Объекта требования градостроительных регламентов, строительных, экологических, санитарных норм и правил по реализации и условиям хранения продукции, противопожарных, экологических и других требований безопасности, а также соблюдение работниками условий труда и правил личной гигиены.

3.2.20. Использовать Объект способами, которые не должны наносить вред окружающей среде.

3.2.21. В нестационарных торговых объектах используются средства измерения (весы, гири, мерные емкости и другие), соответствующие метрологическим правилам и нормам, установленным законодательством Российской Федерации. Измерительные приборы должны быть установлены таким образом, чтобы в наглядной форме обеспечивать процессы взвешивания товаров, определения их стоимости, а также их отпуска.

3.2.22. При реализации товаров в нестационарном торговом объекте должны быть документы, подтверждающие качество и безопасность продукции, в соответствии с законодательством Российской Федерации.

3.2.23. Образцы всех продовольственных и непродовольственных товаров должны быть снабжены единообразно оформленными ценниками с указанием наименования товара, его сорта, цены, даты его оформления, с подписью материально ответственного лица.

3.2.24. Не допускать передачу и (или) уступку прав по настоящему договору третьим лицам (в т.ч. субаренду), либо осуществление третьим лицом торговой деятельности с использованием НТО.

3.2.25. Сохранять вид и специализацию, месторасположение и размеры Объекта в течение установленного периода размещения Объекта.

3.2.26. Работники нестационарных торговых объектов обязаны:

1) выполнять требования пожарной безопасности, соблюдать требования законодательства Российской Федерации о защите прав потребителей, законодательства Российской Федерации в области обеспечения санитарно-эпидемиологического благополучия населения, требования, предъявляемые законодательством Российской Федерации к продаже отдельных видов товаров, иные предусмотренные законодательством Российской Федерации требования;

2) содержать нестационарные торговые объекты, торговое оборудование в чистоте;

3) предохранять товары от пыли, загрязнения;

4) иметь чистую форменную одежду;

5) соблюдать правила личной гигиены и санитарного содержания прилегающей территории, иметь медицинскую книжку;

6) предоставлять потребителям достоверную информацию о реализуемых товарах (оказываемых услугах) в соответствии с законодательством Российской Федерации.

7) Отпуск хлеба, выпечных кондитерских и хлебобулочных изделий осуществляется в упакованном виде.

3.3. Администрация имеет право:

3.3.1. В любое время действия договора проверять соблюдение Победителем конкурса требований настоящего договора на месте размещения Объекта.

3.3.2. Требовать досрочного расторжения договора и возмещения убытков в случае, если Победитель конкурса размещает Объект не в соответствии с его видом, специализацией, периодом размещения, схемой размещения, Положением и иными условиями настоящего договора.

3.3.3. Досрочно расторгнуть договор на размещение НТО, по основаниям согласно п. 6.3. настоящего договора.

3.3.4. В случае отказа Победителя конкурса демонтировать и вывезти НТО при прекращении договора в установленном порядке, самостоятельно осуществить указанные действия за счет Победителя конкурса и обеспечить ответственное хранение Объекта. При этом Администрация не несет ответственности за сохранность имущества, находящегося внутри Объекта в момент осуществления демонтажа.

3.3.5. В случае необходимости при демонтаже и транспортировке объекта произвести разборку Объекта на составляющие его части без возмещения Победителю конкурса ущерба за порчу имущества.

3.3.6. Осуществлять контроль за выполнением условий настоящего договора и требований к размещению и эксплуатации НТО.

3.4. Администрация обязуется:

3.4.1. Не вмешиваться в хозяйственную деятельность Победителем конкурса, если она не противоречит законодательству и условиям настоящего договора.

4. Срок действия договора

4.1. Настоящий договор действует с момента его подписания сторонами и до _____, а в части исполнения обязательств по оплате - до момента исполнения таких обязательств.

4.2. По окончании срока действия договора, а также в случае его досрочного расторжения демонтаж нестационарного торгового объекта (объекта по оказанию услуг), приведение земельного участка (земель) в пригодное для использования состояние производятся Победителем конкурса за счет собственных средств.

5. Ответственность сторон

5.1. В случае неисполнения или ненадлежащего исполнения обязательств по настоящему договору Стороны несут ответственность в соответствии с действующим законодательством Российской Федерации.

5.2. За нарушение срока внесения платы по Договору Победитель конкурса выплачивает Администрации пени из расчета 1/300 ключевой ставки Центрального банка РФ от суммы невнесенной платы за каждый календарный день просрочки. Пени по настоящему договору вносятся Победителем конкурса в Управление федерального казначейства по Республике Башкортостан по соответствующим платежным реквизитам, указанным в расчете.

5.3. Ответственность Сторон за нарушение обязательств по Договору, вызванное действием обстоятельств непреодолимой силы, регулируется законодательством Российской Федерации.

6. Изменение и прекращение договора

6.1. По соглашению Сторон настоящий договор может быть изменен.

6.2. Внесение изменений в настоящий договор осуществляется путем заключения дополнительного соглашения, подписываемого сторонами, в том числе, в случае перемещения Объекта с места его размещения на компенсационное место размещения. При этом не допускается изменение существенных условий договора:

- 1) основания заключения договора на размещение НТО;
- 2) цена, за которую победитель аукциона (единственный участник аукциона) приобрел право на заключение договора на размещение НТО, а также порядок и сроки ее внесения;

3) адрес размещения (за исключением случаев, предусмотренных пунктом 3.2.8 настоящего договора), вид, специализация, период размещения НТО;

4) срок договора;

5) ответственность сторон.

6.3. Договор на размещения НТО расторгается по инициативе Администрации в одностороннем в порядке при наличии следующих оснований:

1) неисполнение или просрочка исполнения обязательств Победителем конкурса по оплате очередных платежей по Договору на срок более одного платежного периода;

2) в случае нарушения требований к размещению НТО, установленных Положением о порядке размещения нестационарных торговых объектов (объекта по оказанию услуг) на территории сельского поселения Такарликовский сельсовет муниципального района Дюртюлинский район Республики Башкортостан;

4) в случае самовольного изменения местоположения и (или) специализации и (или) площади и (или) внешнего вида НТО;

5) передачи прав по настоящему договору третьим лицам;

6) неоднократное нарушение (два и более раз) Правил благоустройства территории сельского поселения Такарликовский сельсовет;

7) при принятии органом местного самоуправления решения об одностороннем расторжении договора размещения НТО в целях использования территории для государственных или муниципальных нужд.

6.4. Настоящий договор прекращает свое действие в следующих случаях:

1) по письменному соглашению сторон договора. В случае намерения одной из сторон досрочно расторгнуть договор, она направляет другой стороне не менее чем за две недели письменное уведомление об этом;

2) в случае прекращения осуществления торговой деятельности хозяйствующим субъектом, в том числе в связи со смертью, при этом сумма, внесенная в качестве платы по договору на размещение, не подлежит возврату.

7. Заключительные положения

7.1. Любые споры, возникающие из настоящего договора или в связи с ним, разрешаются сторонами путем ведения переговоров, а в случае не достижения согласия передаются на рассмотрение Арбитражного суда Республики Башкортостан в установленном порядке.

7.2. Победитель конкурса считается надлежащим образом, уведомленным по всем условиям настоящего договора (изменений условий договора, отказ от настоящего договора и др.) по истечении 10 (десять) календарных дней с даты получения корреспонденции (дополнительного соглашения к договору, уведомления о расторжении данного договора, предупреждений и других документов) заказным письмом с уведомлением о вручении по месту нахождения (для юридического лица) и по месту регистрации (для физических лиц и индивидуальных предпринимателей) либо по адресу, о котором Победитель конкурса письменно уведомил Администрацию, либо вручения корреспонденции Победителю конкурса или его представителю под подпись.

В случае неполучения Победителем конкурса корреспонденции и возврата её почтовым отделением связи с пометкой «возврат по истечении времени хранения», «организация не значится», и т.п., Победитель конкурса считается надлежащим образом, уведомленным по всем условиям настоящего договора, обо всех обстоятельствах, сведения о которых доводятся до него Администрацией.

7.3. Настоящий договор составлен в 2 экземплярах, имеющих одинаковую юридическую силу, - по одному для каждой из Сторон, один из которых хранится

3) адрес размещения (за исключением случаев, предусмотренных пунктом 3.2.8 настоящего договора), вид, специализация, период размещения НТО;

4) срок договора;

5) ответственность сторон.

6.3. Договор на размещения НТО расторгается по инициативе Администрации в одностороннем в порядке при наличии следующих оснований:

1) неисполнение или просрочка исполнения обязательств Победителем конкурса по оплате очередных платежей по Договору на срок более одного платежного периода;

2) в случае нарушения требований к размещению НТО, установленных Положением о порядке размещения нестационарных торговых объектов (объекта по оказанию услуг) на территории сельского поселения Такарликовский сельсовет муниципального района Дюртюлинский район Республики Башкортостан;

4) в случае самовольного изменения местоположения и (или) специализации и (или) площади и (или) внешнего вида НТО;

5) передачи прав по настоящему договору третьим лицам;

6) неоднократное нарушение (два и более раз) Правил благоустройства территории сельского поселения Такарликовский сельсовет;

7) при принятии органом местного самоуправления решения об одностороннем расторжении договора размещения НТО в целях использования территории для государственных или муниципальных нужд.

6.4. Настоящий договор прекращает свое действие в следующих случаях:

1) по письменному соглашению сторон договора. В случае намерения одной из сторон досрочно расторгнуть договор, она направляет другой стороне не менее чем за две недели письменное уведомление об этом;

2) в случае прекращения осуществления торговой деятельности хозяйствующим субъектом, в том числе в связи со смертью, при этом сумма, внесенная в качестве платы по договору на размещение, не подлежит возврату.

7. Заключительные положения

7.1. Любые споры, возникающие из настоящего договора или в связи с ним, разрешаются сторонами путем ведения переговоров, а в случае не достижения согласия передаются на рассмотрение Арбитражного суда Республики Башкортостан в установленном порядке.

7.2. Победитель конкурса считается надлежащим образом, уведомленным по всем условиям настоящего договора (изменений условий договора, отказ от настоящего договора и др.) по истечении 10 (десять) календарных дней с даты получения корреспонденции (дополнительного соглашения к договору, уведомления о расторжении данного договора, предупреждений и других документов) заказным письмом с уведомлением о вручении по месту нахождения (для юридического лица) и по месту регистрации (для физических лиц и индивидуальных предпринимателей) либо по адресу, о котором Победитель конкурса письменно уведомил Администрацию, либо вручения корреспонденции Победителю конкурса или его представителю под подпись.

В случае неполучения Победителем конкурса корреспонденции и возврата её почтовым отделением связи с пометкой «возврат по истечении времени хранения», «организация не значится», и т.п., Победитель конкурса считается надлежащим образом, уведомленным по всем условиям настоящего договора, обо всех обстоятельствах, сведения о которых доводятся до него Администрацией.

7.3. Настоящий договор составлен в 2 экземплярах, имеющих одинаковую юридическую силу, - по одному для каждой из Сторон, один из которых хранится

Состав комиссии
по рассмотрению документации участников конкурса
по размещению нестационарных торговых объектов на территории сельского
поселения Такарликовский сельсовет муниципального района
Дюртюлинский район Республики Башкортостан

Председатель комиссии: Шакиров Ришат Раисович – глава сельского поселения Такарликовский сельсовет муниципального района Дюртюлинский район Республики Башкортостан.

Заместитель председателя: Садиков Радик Рафаилович – заместитель главы администрации сельского поселения Такарликовский сельсовет муниципального района Дюртюлинский район Республики Башкортостан.

Секретарь комиссии: Хусаенова Эндже Наиловна – управляющий делами администрации сельского поселения Такарликовский сельсовет муниципального района Дюртюлинский район Республики Башкортостан.

Члены комиссии:

1. Кашфиева Динара Радифовна – специалист 1 категории по общим вопросам администрации сельского поселения Такарликовский сельсовет муниципального района Дюртюлинский район Республики Башкортостан.
2. Нурмухаметова Ирина Ильфатовна – специалист 1 категории по вопросам молодежи администрации сельского поселения Такарликовский сельсовет муниципального района Дюртюлинский район Республики Башкортостан.
3. Гарипова Эльнара Ирековна – специалист 1 категории (ВУС) администрации сельского поселения Такарликовский сельсовет муниципального района Дюртюлинский район Республики Башкортостан.
4. Саттарова Индира Ришатовна – специалист 1 категории по земельным и имущественным отношениям администрации сельского поселения Такарликовский сельсовет муниципального района Дюртюлинский район Республики Башкортостан.

Приложение №1
к Положению, утв. постановлением
главой сельского поселения
Такарликовский сельсовет
муниципального района
Дюртюлинский район
Республики Башкортостан
от 18.12.2023 № 12/8

Дизайн-код по размещению нестационарных торговых объектов на территории сельского поселения Такарликовский сельсовет муниципального района Дюртюлинский район Республики Башкортостан

1. Требования к оформлению внешнего вида НТО.

При подготовке проекта нестационарного торгового объекта должен учитываться характер сложившейся застройки территории и утвержденные архитектурные решения нестационарного торгового объекта, а также необходимо предусматривать:

- использование современных отделочных материалов, технологий, использование больших плоскостей остекления, устройство витрин с подсветкой, определение места размещения на объекте световых рекламных вывесок или иной необходимой информации;
- расположение окон и витрин, их габариты, характер устройства и внешний вид должны соответствовать архитектурному и цветовому решению архитектуры окружающей застройки;
- дополнительные элементы устройства и оборудования окон и витрин (декоративные решетки, защитные устройства (решетки, экраны, жалюзи), ограждения витрин, наружные блоки систем кондиционирования и вентиляции, маркизы, оформление витрин, художественная подсветка и т.д.).

Размещение наружных блоков систем кондиционирования и вентиляции допускается в верхней части оконных и витринных проемов, в плоскости остекления с применением маскирующих устройств (решеток, жалюзи).

Размещение маркиз на фасаде должно иметь единый, упорядоченный характер, соответствовать габаритам и контурам проема, не ухудшать визуального восприятия архитектурных деталей, декора. Высота нижней кромки маркиз от поверхности тротуара - не менее 2,5 м.

На объектах, расположенных в застройке с круговым радиусом осмотра, а именно не размещенных при стенах у домов, у заборов или состоящих в составе останочного комплекса, архитектурно-художественное решение фасадов определяется максимально равнозначно по всем сторонам.

Входные группы должны решаться в едином комплексе с устройством и оформлением витрин, установкой дополнительных элементов и устройств фасадов сооружения, козырьков, навесов, относящихся к объекту.

Не допускается установка глухих металлических дверных полотен на лицевых фасадах объекта.

НТО должны иметь вывеску с указанием специализации, изображение фирменного стиля на нижней остекленной части НТО, нанесенное на прозрачную или матовую пленку, а также информационную табличку с указанием зарегистрированного названия, формы собственности и режима работы предприятия.

Допустимо применение самоклеющейся пленки при оформлении витрин, которую следует наклеивать с внутренней стороны. Графика на стекле витрины не должна занимать больше 30% площади витрины.

2. Габариты и элементы

2.1. Киоск

Киоск подходит почти для любой торговли и предоставления некоторых услуг — например, изготовления ключей или ремонта. Киоск устанавливается без капитального фундамента, его легко можно переместить без разбора конструкции.

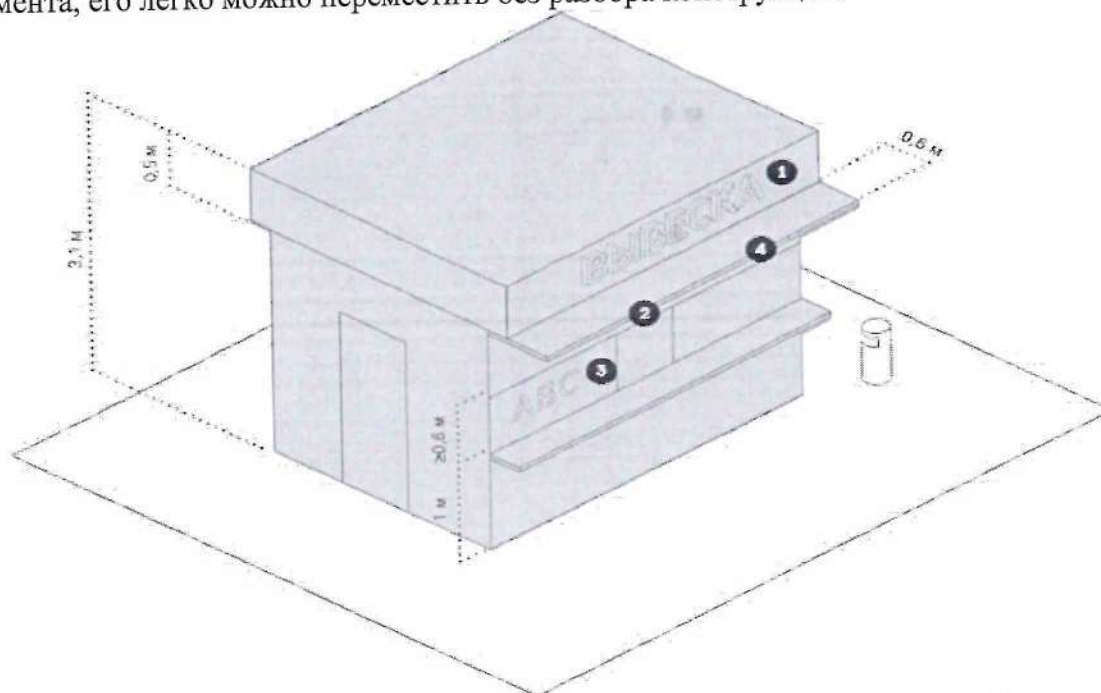

1. Вывеска киоска размещается во фризовой части торгового фронта. Длина вывески — менее 3 м. Вывеска должна быть без подложки, с внутренней подсветкой, буквы размещаются в одну строку. Высота букв и логотипа — 0,3 м. Вывеска выравнивается относительно центральной оси торгового фронта.
2. Навес. Со стороны торгового фронта рекомендовано организовать навес шириной не менее 0,6 м.
3. Временное оформление. На светопрозрачных конструкциях киоска допускается размещать временное оформление — наклейку или покраску, нанесенную на стеклянное полотно, либо размещать информационную конструкцию в проемах.
4. Освещение. Киоск рекомендуется оборудовать наружным и внутренним освещением.

Высота киоска должна быть не более 3,1 м. Нижний край торгового окна рекомендуется разместить на высоте 1 м от низа киоска. Размер торгового окна рекомендуется выполнить не менее 0,6 х 0,6 м с шириной подоконника 0,3 м. Окно может быть расположено в любой части торгового фронта.

Вход для продавца допустимо размещать на любой стороне киоска, кроме торгового фронта. Рекомендуемая высота двери — 2,1 м, ширина — не менее 0,8 м.

Рекомендуемая общая площадь должна составлять не более 20,0 кв. м
Возле киоска необходимо размещать урну.

2.2. Павильон

Павильон от киоска отличается наличием входа для покупателей во внутреннее пространство. Конструкция павильона быстромонтируемая; как и киоск, его легко можно переместить. Павильон подходит для почти любой торговли и предоставления некоторых услуг.

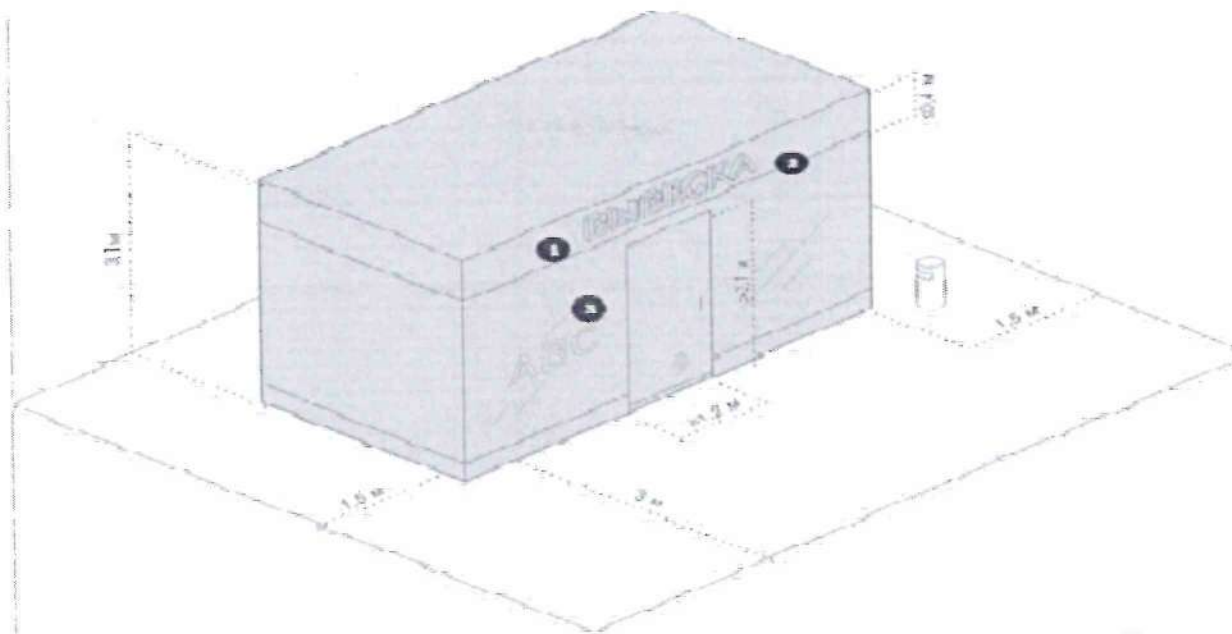

1. Вывеску павильона следует размещать во фризовой части торгового фронта. Вывеску рекомендуется делать без подложки, с внутренней подсветкой, буквы размещать в одну строку. Высота букв и логотипа — 0,25 м. Вывеска выравнивается относительно центральной оси торгового фронта.
2. Временное оформление. На светопрозрачных конструкциях павильона допускается размещать временное оформление — наклейку или покраску, нанесенную на стеклянное полотно, либо размещение информационных конструкций в проемах.
3. Освещение. Павильон рекомендуется оборудовать наружным и внутренним освещением.

Высота павильона должна быть не более 3,1 м. Рекомендуется предусматривать на плоскости фасада фризovou часть высотой не более 0,4 м от верхней границы павильона.

Входную дверь павильона рекомендуется предусмотреть шириной не менее 1 м, высотой не менее 2,1 м. Павильон рекомендуется оборудовать кнопкой вызова продавца, расположенной на низком уровне, для маломобильных групп. Следует выделять подсобные помещения для хранения товарных запасов.

Рекомендуемая общая площадью должна составлять не более 30,0 кв. м

Возле павильона необходимо размещать урну.

2.3. Торговая галерея

Торговая галерея – два и более НТО, расстояние между которыми менее 0,3 м. Зазор между объектами необходимо облицовывать. НТО в группе следует размещать вплотную друг к другу.

Высота сгруппированных НТО должна быть одинаковой. Все НТО в группе следует устраивать одной глубины.

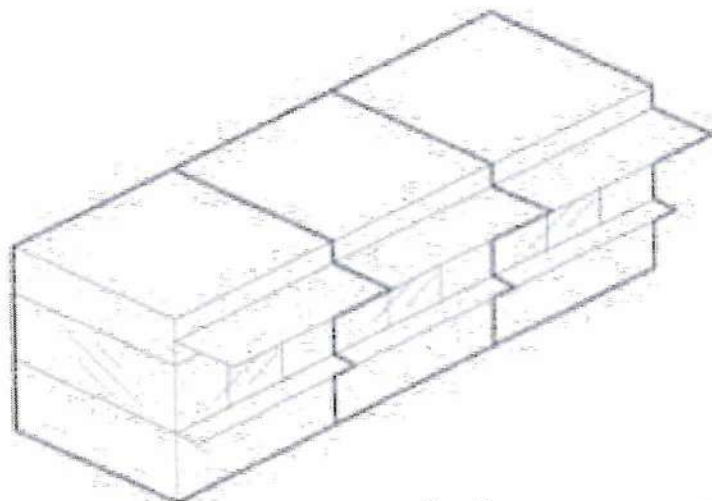

Рекомендуется выполнять общий проект на всю группу объектов, включая проект благоустройства территории размещения объектов и прилегающей территории.

2.4. Торговая палатка

Торговые палатки подходят для продажи разных категорий товаров — от продуктов питания до одежды. Лицевая часть палаток, как правило, открытая, поэтому их стоит использовать в теплое время года.

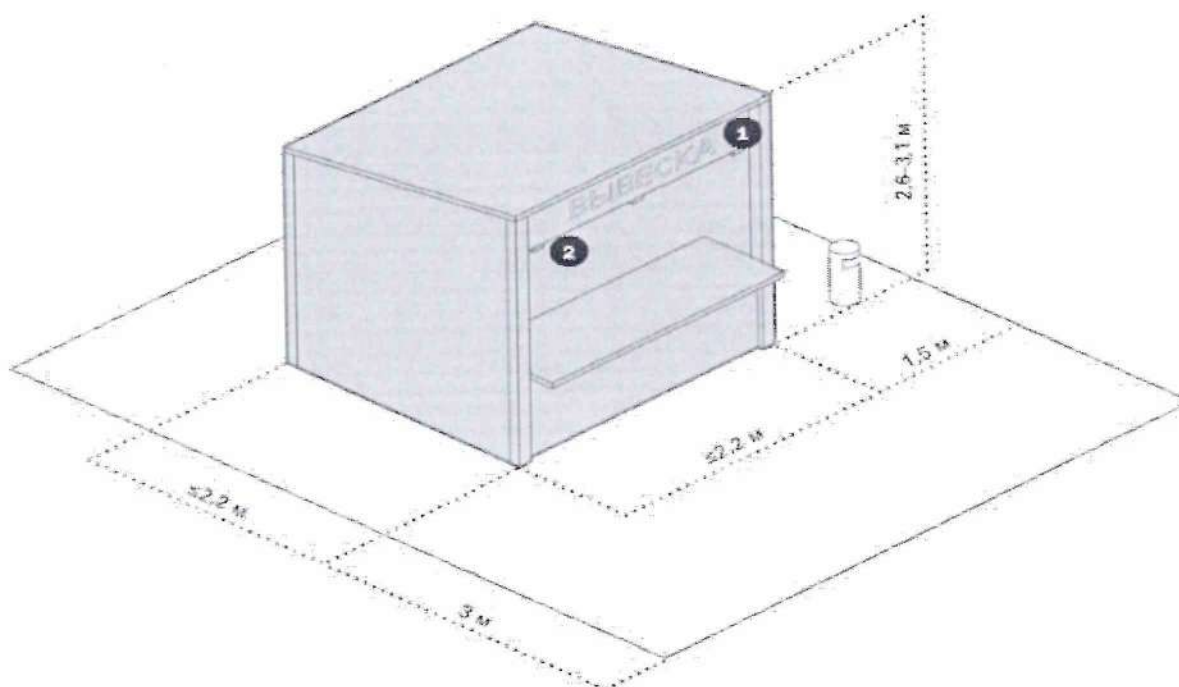

1. Вывеска. Рекомендуемая высота вывески — не более 0,3 м. Нижнюю границу вывески не рекомендуется располагать ниже 2,3 м.
2. Освещение. Если в радиусе 5 м от торговой палатки нет освещения, рекомендуется оборудовать ее наружными светильниками. Подведение кабеля наземное. На участках с интенсивным пешеходным потоком необходимо использовать кабель-каналы.

Рекомендуемые габариты исходного модуля: глубина — 2,2 м, ширина — 2,2 м, высота — 2,6 - 3,1 м. Габариты и площадь палатки определяются по ее внешним границам и могут отличаться в зависимости от модели палатки.

2.5. Бахчевой развал

Бахчевой развал - это нестационарный торговый объект, предназначенный для продажи сезонных бахчевых культур.

Конфигурация бахчевых развалов

Для унификации бахчевых развалов рекомендуется использовать модульные конструкции. В Дизайн - коде представлены три типа бахчевых развалов: открытый, полуоткрытый и закрытый. Друг от друга они отличаются характером использования.

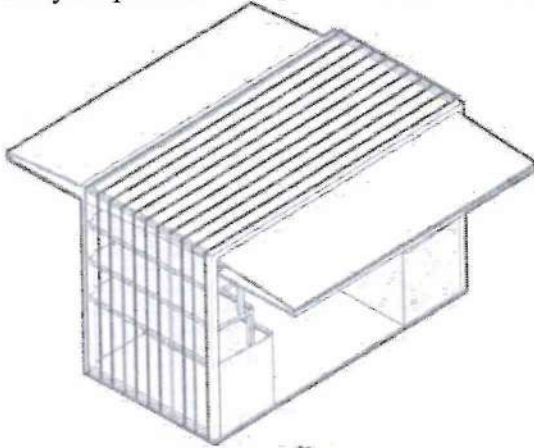

1. Открытый развал используется на открытых площадях. Благодаря раздвижным фасадным конструкциям подход к нему обеспечен с двух сторон. Рекомендуется включать два прилавка шириной не менее 1 м, длиной не менее 2 м, расположенные друг напротив друга по короткой стороне развала. Между ними организуется сквозной проход шириной 2 м. Две фасадные стенки складываются в козырьки, что позволяет проходить развал насквозь.

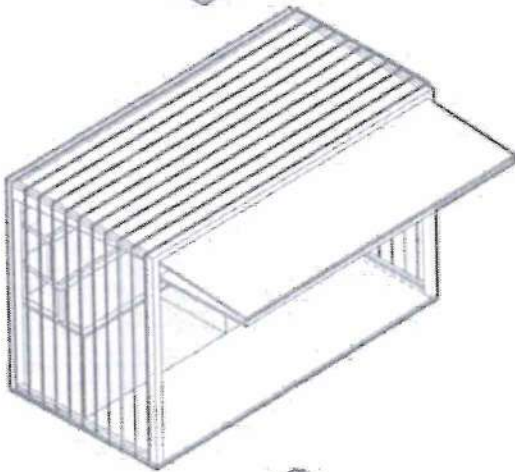

2. Полуоткрытый тип используется на узких улицах. Такая конструкция уместна в пространствах с транзитным пешеходным потоком и стрит-ритейлом на первых этажах зданий. Рекомендуется включать два прилавка шириной не менее 1 м и длиной не менее 2 м. Прилавки рекомендуется располагать вдоль продольной стороны павильона. Одна из продольных стенок разборная, складывается в козырек.

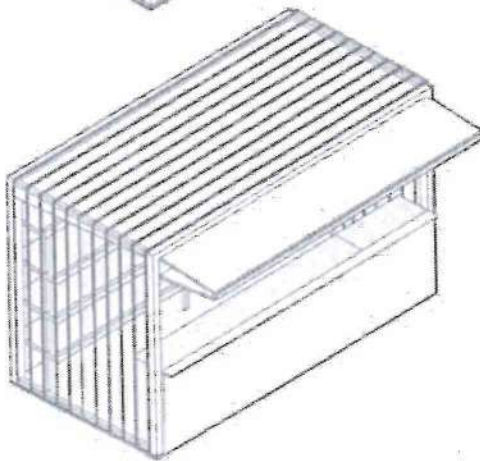

3. При использовании закрытого типа поток посетителей внутрь развала ограничивается. Рекомендуется включать два прилавка, размещенные друг против друга: один — шириной не менее 0,6 м и длиной не менее 2 м, другой — длиной не менее 4 м и высотой не менее 1 м. Козырек, образованный фасадными конструкциями в собранном состоянии, обустраивается для защиты от осадков.

На ночь фасадные конструкции закрываются, что позволяет долгое время хранить товар внутри развала. При большом объеме товара одна фасадная конструкция может оставаться закрытой, а прилавок оборудуется вдоль открытой фасадной конструкции.

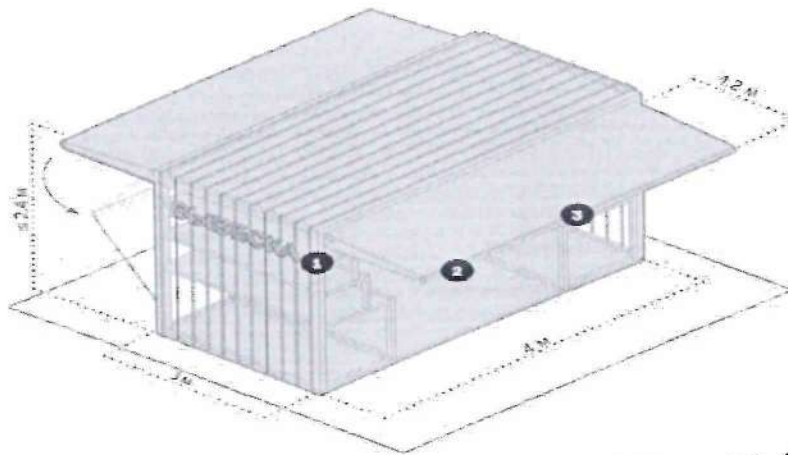

1. Вывеска. Рекомендуемая высота вывески — не более 0,3 м. Нижнюю границу вывески рекомендуется располагать ниже 2,3 м.
2. Навес. Плодоовощная продукция должна находиться под навесом, защищающим от атмосферных осадков и жары.
3. Освещение. Если в радиусе 5 м от бахчевого развала нет освещения, рекомендуется оборудовать его наружными светильниками. На участках с интенсивным пешеходным потоком необходимо использовать кабель-каналы.

Рекомендуемые габариты бахчевого развала: ширина 3 м, длина – 4 м, высота 2,4 м. Габариты и площадь бахчевого развала определяются по его внешним границам и могут отличаться в зависимости от модели.

Бахчевой развал рекомендуется оборудовать прилавками в несколько уровней для хранения продукции. Фасадная конструкция бахчевого развала позволяет обеспечить доступ воздуха, защиту товара от повреждения и его удобное хранение. Фасадные конструкции бахчевого развала раздвижные, поэтому во время торговли могут складываться в козырек. Фасадная конструкция разборная, для ее транспортировки требуется малогабаритный транспорт. На полу бахчевого развала устраивается временный настил.

2.6. Елочный базар

Конструкция для временного размещения товарного запаса нестационарного торгового объекта «Елочный базар» - сборно-разборная в виде декоративного ограждения, обтянутого по периметру баннером, оформленном в новогоднем стиле.



Размеры ограждения в плане принимаются в соответствии с паспортом размещения нестационарного торгового объекта. Высота баннера - 1,0 м.

2.7. Торговая тележка

Торговые тележки просты в эксплуатации: для их работы необходима лишь точка подключения к электрической сети. Тележки подходят для торговли готовой едой и напитками (кофе, мороженым, сахарной ватой, кукурузой) и другой продукцией, например, сувенирами и воздушными шарами.

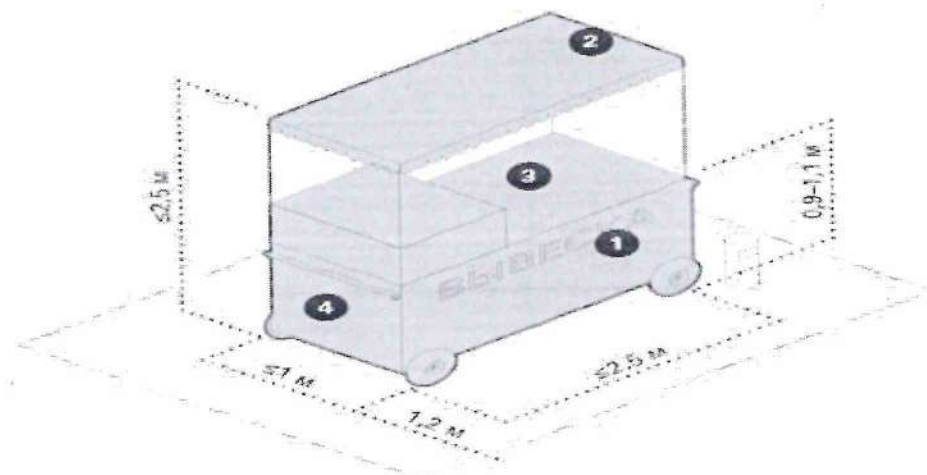

1. Вывеска. На тележке рекомендуется разместить логотип компании или наименование продукции. Вывеска должна быть без подложки, ее необходимо размещать со стороны торгового фронта.
2. Навес. Тележку рекомендуется оборудовать навесом или тентом. Он должен покрывать весь периметр тележки. Допускается вынос навеса за границы корпуса тележки.
3. Освещение. Рекомендуется обеспечить освещенность для удобства продавца и покупателей. На участках с интенсивным пешеходным потоком необходимо использовать кабель-каналы
4. Временное оформление. Для сохранения эстетичности тележек не рекомендуется размещать на них, а также на навесах и тентах рекламу.

Рекомендуемая ширина тележки — не более 2,5 м, глубина — 1 м, высота — 2,5 м. Рекомендуемая высота рабочей поверхности — 0,9-1,1 м. Вокруг тележки следует предусматривать зону для продавца и покупателей шириной не менее 1,2 м с каждой стороны торговой тележки. Рекомендуется установить урну — не дальше 1,5 м от тележки.

2.8. Вендинговый аппарат

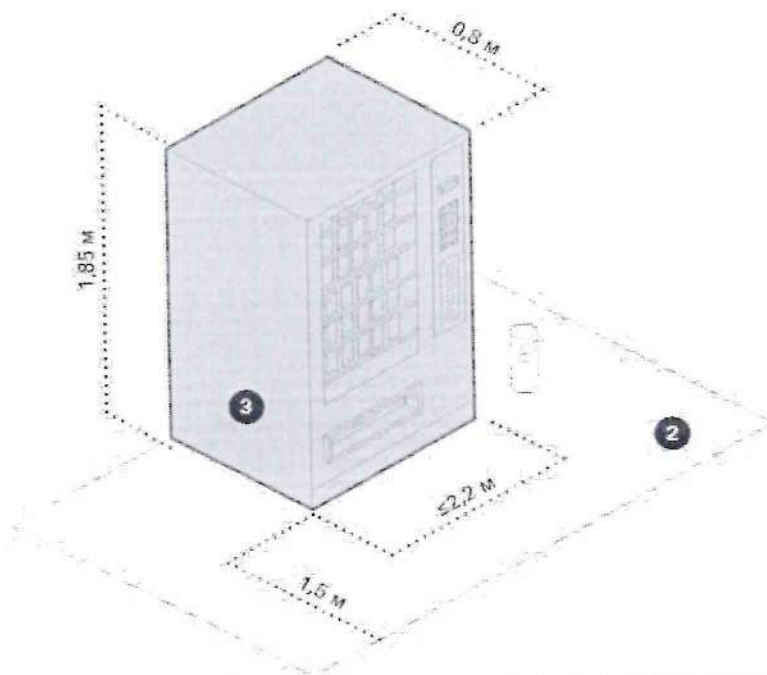

1. Вывеска. Необходимо размещать инструкцию по использованию автомата, указывать информацию об операторе. Рекомендуется декорировать автоматы, используя элементы фирменного стиля.
2. Освещение. Освещенность вокруг вендингового автомата должна соответствовать нормам освещенности для городского пространства, где он расположен.

3. Временное оформление. Для сохранения эстетичности вендинговых автоматов не рекомендуется размещать на них рекламу — оклеивать корпус оракалом и пленкой с рекламной информацией.

Рекомендуемая ширина автомата — 2,2 м, стандартная глубина — 0,8 м, высота — 1,85 м. Допустимы другие размеры в зависимости от специфики торговли модели автомата. Необходимо размещать автоматы так, чтобы они не мешали пешеходам и не закрывали декоративные элементы фасадов. Конструкция автоматов должна быть прочной, устойчивой к температурным перепадам и иметь антивандалное покрытие.

2.9. Сезонное (летнее) кафе

1. Элементы оборудования. При обустройстве сезонного (летнего) кафе используются такие элементы оборудования, как: летняя мебель, технологические настилы, навесы, маркизы, зонты, декоративные ограждения, осветительные приборы, элементы вертикального и контейнерного озеленения, цветочницы. В составе мебели могут использоваться столы, стулья, кресла, диваны и иные предметы мебели. Использование дачной, садовой и интерьерной мебели для сезонного (летнего) кафе не допускается.
2. Освещение. Если в радиусе 5 м от сезонного (летнего) кафе нет освещения, рекомендуется оборудовать его наружными светильниками.
3. Временное оформление. На элементах сезонного (летнего) кафе не допускается размещать рекламные материалы.

Сезонные (летние) кафе при стационарном предприятии общественного питания могут быть организованы как на территории, примыкающей к стационарному предприятию общественного питания, так и в качестве отдельно стоящих предприятий общественного питания.

Сезонное (летнее) кафе, примыкающее к стационарному предприятию общественного питания, должно находиться на расстоянии не более пяти метров от стационарного предприятия общественного питания, при этом границы места размещения сезонного (летнего) кафе не должны нарушать права собственников и пользователей соседних помещений, зданий, строений, сооружений. Указанное расстояние измеряется по прямой линии от входной группы в здание, строение, сооружение, в котором осуществляется деятельность по оказанию услуг общественного питания предприятием общественного питания, до ближайших к такому зданию, строению, сооружению крайних элементов сезонного (летнего) кафе.

Отдельно стоящие сезонные (летние) кафе должны соответствовать требованиям, предъявляемым к временным организациям общественного питания быстрого обслуживания, установленным санитарными правилами «Санитарно-эпидемиологические требования к организациям общественного питания, изготовлению и оборотоспособности в них пищевых продуктов и продовольственного сырья. СанПиН 2.3.6.1079-01». Отдельно стоящие сезонные (летние) кафе обеспечиваются пищевыми продуктами, приготовленными в стационарных организациях общественного питания.

Внешний вид отдельно стоящих сезонных (летних) кафе должен соответствовать требованиям, предусмотренным для киосков, павильонов или автомагазинов.

При размещении сезонного (летнего) кафе должно обеспечиваться сохранение свободной ширины прохода по тротуару по основному ходу движения пешеходов не менее 1,5 метров.

Элементы оборудования, используемые при обустройстве примыкающих к стационарным объектам общественного питания сезонных (летних) кафе, должны быть выполнены в едином архитектурно-художественном решении с учетом колористического решения фасадов и стилистики здания, строения, сооружения, в котором размещено стационарное предприятие общественного питания, а также архитектурно-градостроительного решения окружающей застройки и особенностей благоустройства прилегающей территории.

Элементы оборудования сезонных (летних) кафе должны содержаться в технически исправном состоянии, быть очищенными от грязи и иного мусора. Не допускается наличие на элементах механических повреждений, прорывов размещаемых на них полотен, а также

нарушение целостности конструкций. Металлические элементы конструкций, оборудования должны быть очищены от ржавчины и окрашены.

В случае размещения нескольких сезонных (летних) кафе при стационарных предприятиях общественного питания, принадлежащих разным хозяйствующим субъектам и расположенных в одном здании, строении, сооружении, конструкции сезонных (летних) кафе должны быть выполнены в едином архитектурно-художественном решении (единые материалы конструкции, взаимосвязанное колористическое решение) с соблюдением единой линии размещения крайних точек выступа элементов оборудования сезонного (летнего) кафе относительно горизонтальной плоскости фасада. Высота зонтов не должна превышать высоту первого этажа здания, строения, сооружения, занимаемого предприятием общественного питания.

При обустройстве сезонных (летних) кафе не допускается установка капитальных конструкций (фундамент, утепленные стены и т.п.)

Не допускается использование элементов оборудования сезонных (летних) кафе для размещения рекламы, за исключением фирменного знака, логотипа стационарного объекта общественного питания, к которому относится сезонное (летнее) кафе.

2.10. Автомагазин

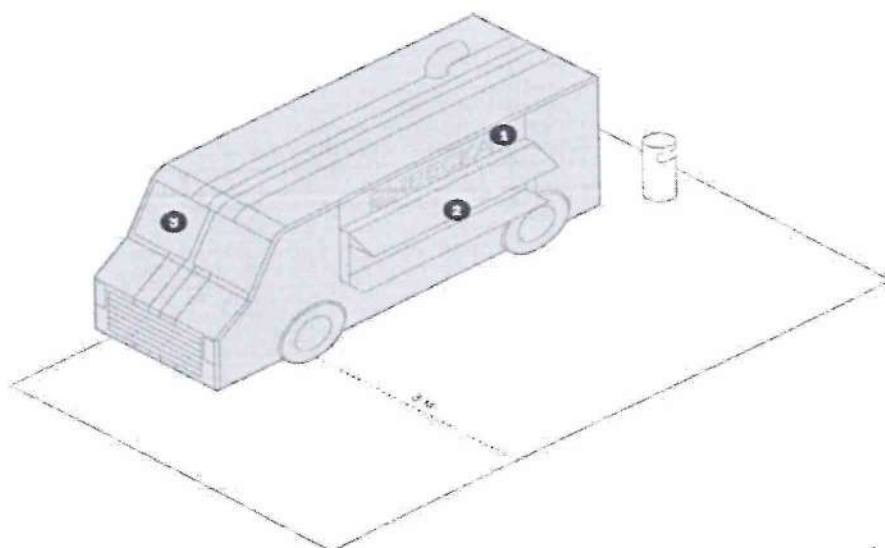

1. Вывеска. Вывеску автомагазина следует размещать во фризовой части торгового фронта. Вывеску рекомендуется делать без подложки, с внутренней подсветкой, буквы размещать в одну строку. Высота букв и логотипа — 0,25 м. Вывеска выравнивается относительно центральной оси торгового фронта.
2. Навес. Над торговым окном необходимо организовать навес или козырек.
3. Освещение. Автомагазин рекомендуется оборудовать наружным и внутренним освещением.
4. Временное оформление. На светопрозрачных конструкциях автомагазина допускается размещать временное оформление — наклейку или покраску, нанесенную на стеклянное полотно, либо размещение информационных конструкций в проемах.

Габариты автомагазина зависят от модели. Не рекомендуется размещать на автомагазине рекламу сторонней продукции. Глубина зоны обслуживания покупателей — 3 м, ширина соответствует габаритам транспортного средства.

Рекомендуемая длина автомагазина — 6,8 м, ширина — 2,3 м, высота — 2,7 м. Прилавок автомагазина рекомендуется расположить на высоте не более 1,3 м от земли.

3. Материалы и цвета для изготовления НТО.

3.1. Киоск

Гладкий металлический лист:

- * не комбинировать при отделке листы разных цветов;
- * рекомендуется использовать листы с матовым покрытием;
- * использовать монохромные цвета для основной отделки (серо-оливковый, коричнево-бежевый).

Дополнительные детали (вывески, маркизы, прилавки) могут быть выполнены в ярких цветах.
Фасадные панели:

- * допускается предусматривать комбинацию с другими материалами: доска, HPL-панели;
- * использовать монохромные цвета для основной отделки (серо-оливковый, коричнево-бежевый).

Дополнительные детали (вывески, маркизы, прилавки) могут быть выполнены в ярких цветах.
Деревянные рейки:

- * использовать строганные рейки толщиной не менее 30 мм;
- * покрывать бесцветным защитным средством для дерева;
- * допускается предусматривать комбинацию с другими материалами: HPL-панели, графитная доска для нанесения надписи мелом.

3.2. Павильон

Гладкий металлический лист:

- * не комбинировать при отделке листы разных цветов;
- * рекомендуется использовать листы с матовым покрытием;
- * использовать монохромные цвета для основной отделки (серо-оливковый, коричнево-бежевый).

Дополнительные детали (вывески, маркизы, прилавки) могут быть выполнены в ярких цветах.
Фасадные панели:

- * допускается предусматривать комбинацию с другими материалами: доска, HPL-панели;
- * использовать монохромные цвета для основной отделки (серо-оливковый, коричнево-бежевый).

Дополнительные детали (вывески, маркизы, прилавки) могут быть выполнены в ярких цветах.

3.3. Вендинговый автомат

Гладкий металлический лист:

- * не комбинировать при отделке листы разных цветов;
- * рекомендуется использовать листы с матовым покрытием;
- * использовать монохромные цвета для основной отделки в зависимости от специфики торговли.

3.4. Торговая палатка

Каркасно-тентовый объект:

- * использовать монохромные цвета для основной отделки (серо-оливковый, коричнево-бежевый).

3.5. Торговая тележка

Гладкий металлический лист:

- * не комбинировать при отделке листы разных цветов;
- * рекомендуется использовать панели с матовым покрытием;
- * рекомендуется использовать монохромные цвета для основной отделки.

3.6. Бахчевой развал

Деревянные рейки:

- * использовать строганые рейки толщиной не менее 30 мм;
- * покрывать бесцветным защитным средством для дерева.

3.7. Сезонное (летнее) кафе

Элементы оборудования сезонных (летних) кафе, примыкающих к стационарным объектам общественного питания:

- * сборно-разборные (легковозводимые) конструкции из дерева, металла, стекла, композитных материалов;
- * рекомендуется использовать монохромные цвета для основной отделки;
- * дополнительные элементы могут быть выполнены в ярких цветах.

Для отдельно стоящих сезонных (летних) кафе применяются материалы, предусмотренные для киосков и павильонов.

4. Типовое архитектурное решение Киоск



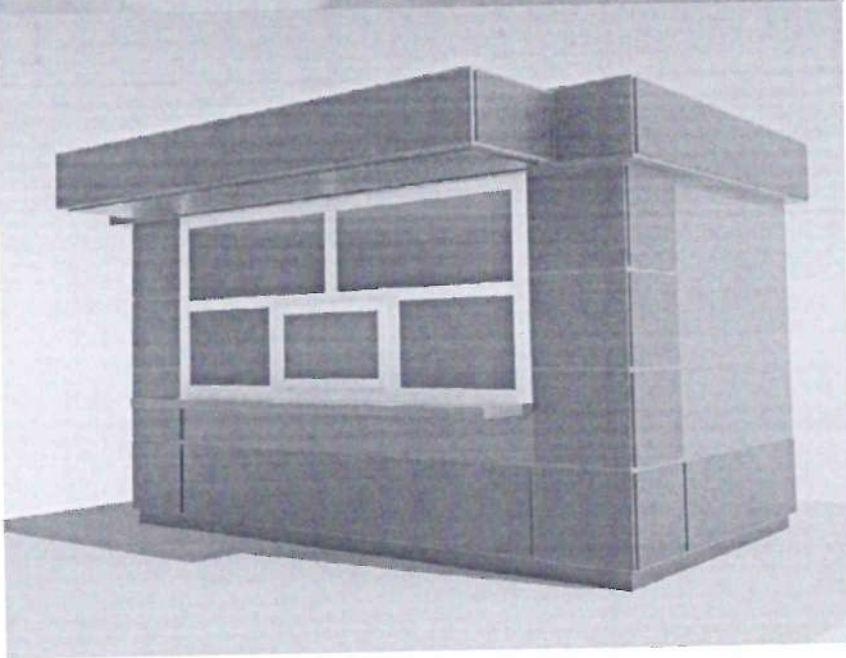
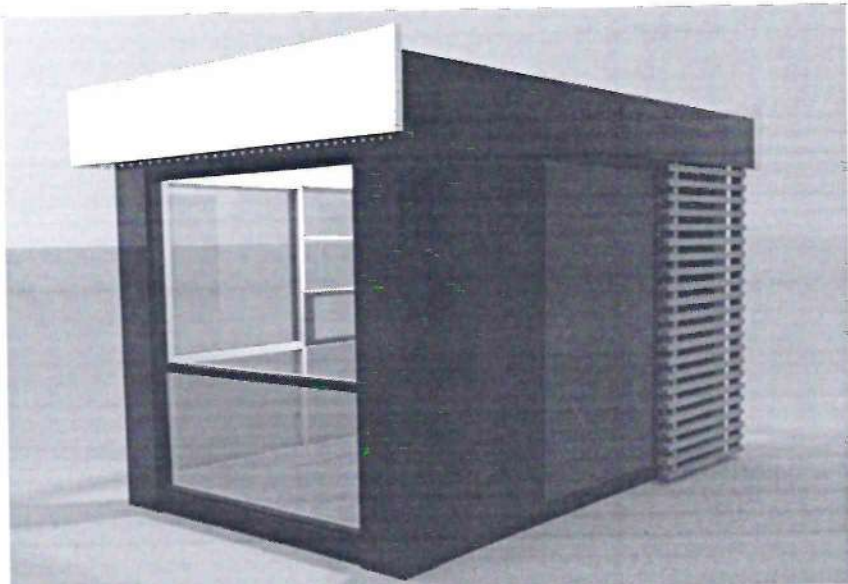

Павильон



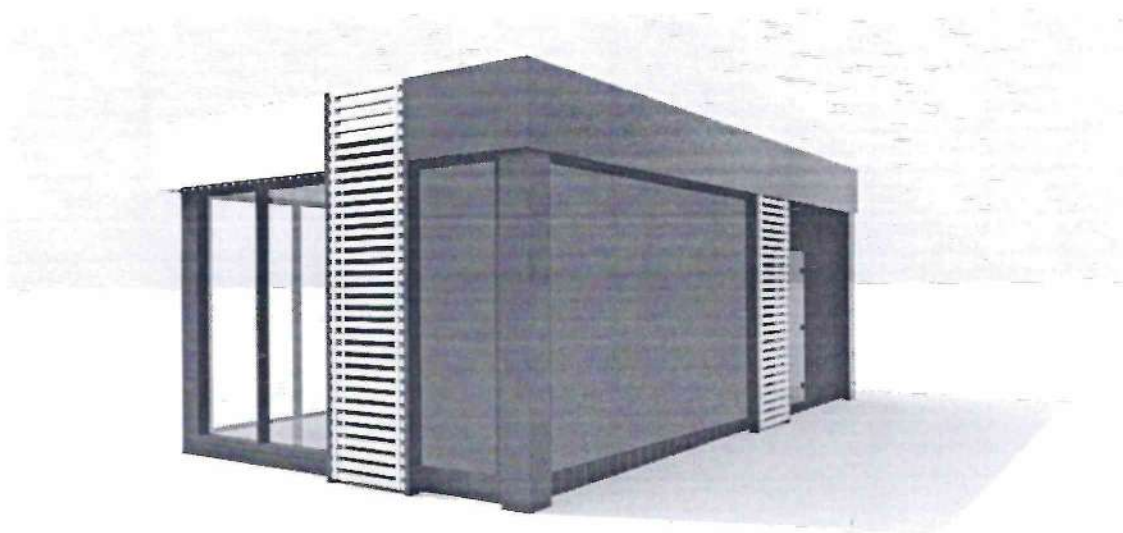

Лоток

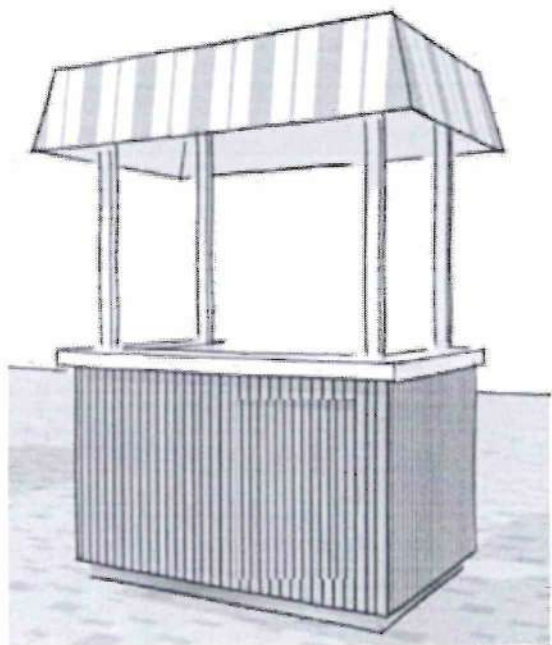

Тележка

